



REPÚBLICA DE COLOMBIA
DEPARTAMENTO DEL TOLIMA
ALCALDÍA MUNICIPAL DE DOLORES
Nit. 890.702.026-3



DOCUMENTO TÉCNICO

PROYECTO:

“DOTACIÓN DE MOBILIARIO ESCOLAR
PARA LAS INSTITUCIONES EDUCATIVAS
OFICIALES DEL MUNICIPIO DE
DOLORES DEPARTAMENTO DEL
TOLIMA.”



1. INFORMACIÓN GENERAL

1.1. IDENTIFICACIÓN DEL PROYECTO

Datos Generales	
Nombre del proyecto	"DOTACIÓN DE MOBILIARIO ESCOLAR PARA LAS INSTITUCIONES EDUCATIVAS OFICIALES DEL MUNICIPIO DE DOLORES DEPARTAMENTO DEL TOLIMA."
Sector	Educación
Entidad quien Elabora el Proyecto	Alcaldía Municipal de Dolores Tolima
Nombre responsable	YAHIR CARDOZO GONZÁLEZ
Cargo / Dependencia	Secretario de Planeación, Infraestructura y Desarrollo Municipal
Correo electrónico	
Teléfono	
Dirección	Cl. 3 #62, Dolores, Tolima
Duración del proyecto (en meses)	7 meses discriminados en: <ul style="list-style-type: none">• 2,5 meses de ejecución física• 4,5 meses de ejecución financiera
Plan De Desarrollo Municipal "DOLORES UNIDOS CON EL CORAZÓN 2020 – 2023"	Eje: EDUCACIÓN Programa: CALIDAD, COBERTURA Y FORTALECIMIENTO DE EDUCACIÓN INICIAL, PREESCOLAR, BÁSICA y MEDIA 2201
Fuente de Financiación:	Obras Por Impuestos
Vigencia Financiación:	2021



2. CONTRIBUCIÓN A LA POLÍTICA PÚBLICA

2.1 CONTRIBUCIÓN AL PLAN NACIONAL DE DESARROLLO

Plan: **“PACTO POR COLOMBIA, PACTO POR LA EQUIDAD 2018 – 2022”** Programa: 2201 – Calidad, cobertura y fortalecimiento de la educación inicial, preescolar, básica y media

Pacto: 3003 - III. Pacto por la equidad: política social moderna centrada en la familia, eficiente, de calidad y conectada a mercados

Línea: 300303 - 3. Educación de calidad para un futuro con oportunidades para todos

2.2 CONTRIBUCIÓN AL PLAN DE DESARROLLO DEPARTAMENTAL

Plan: **“EI TOLIMA NOS UNE 2020 – 2023”**

Eje estratégico: “Tolima tierra de inclusión y bienestar”

Programa 1: en el Tolima la educación y cultura nos une

2.3 CONTRIBUCIÓN AL PLAN DE DESARROLLO MUNICIPAL

Plan: **“DOLORES UNIDOS CON EL CORAZÓN 2020 – 2023”**

Eje estratégico: Educación

Programa: Calidad, Cobertura Y Fortalecimiento De Educación Inicial, Preescolar, Básica Y Media 2201

Sector: Educación



3. IDENTIFICACIÓN Y DESCRIPCIÓN DEL PROBLEMA O LA NECESIDAD

3.1 DESCRIPCIÓN DEL PROBLEMA

Limitadas condiciones del sistema educativo para el desarrollo de competencias de la población en edad escolar.

3.2 DESCRIPCIÓN DE LA SITUACIÓN EXISTENTE CON RESPECTO AL PROBLEMA

Las instituciones educativas del municipio de Dolores en el departamento del Tolima cuentan con Pupitres universitarios los cuales según el manual de Dotaciones Escolares del MEN no son los adecuados para este tipo de población escolar, por este motivo cual no se puede brindar condiciones necesarias para recibir una educación de calidad y garantizar su permanencia las instituciones educativas.

Otra problemática evidente es que las Instituciones Educativas no han podido cumplir con el número de horas establecidas por la falta de puestos de trabajo que permiten llevar a cabo el proceso de enseñanza y aprendizaje con los estudiantes. Situación como esta aumentan el índice de deserción escolar, dado que los jóvenes ocupan su tiempo en otras actividades dando paso a indicadores como el trabajo infantil y el embarazo en adolescentes.

En base a lo anterior es necesario suplir la necesidad dotando mobiliario escolar a TODAS las instituciones para mejorar las condiciones en que los estudiantes reciben sus clases diarias, y contribuir a la construcción de un mejor ambiente escolar



REPÚBLICA DE COLOMBIA
DEPARTAMENTO DEL TOLIMA
ALCALDÍA MUNICIPAL DE DOLORES
Nit. 890.702.026-3



La necesidad de Dotación por cada I.E se relaciona a continuación:

- INSTITUCIÓN EDUCATIVA ANTONIA SANTOS
- Puesto de Trabajo Prescolar: 15
- Puesto de Trabajo Primaria: 285
- Puesto de Trabajo Secundaria: 368
- Casilleros Alumnos: 70
- Puestos de Trabajo Docente: 28
- Muebles de Almacenamiento: 28
- Tableros: 28

- INSTITUCIÓN EDUCATIVA SAN PEDRO
- Puesto de Trabajo Prescolar: 10
- Puesto de Trabajo Primaria: 117
- Puesto de Trabajo Secundaria: 107
- Casilleros Alumnos: 26
- Puestos de Trabajo Docente: 15
- Muebles de Almacenamiento: 15
- Tableros: 15

- INSTITUCIÓN EDUCATIVA SAN ANDRÉS
- Puesto de Trabajo Prescolar: 9
- Puesto de Trabajo Primaria: 140
- Puesto de Trabajo Secundaria: 146
- Casilleros Alumnos: 32
- Puestos de Trabajo Docente: 17
- Muebles de Almacenamiento: 17
- Tableros: 17

- INSTITUCIÓN EDUCATIVA TÉCNICA SAN JOSÉ
- Puesto de Trabajo Prescolar: 9
- Puesto de Trabajo Primaria: 106
- Puesto de Trabajo Secundaria: 136
- Casilleros Alumnos: 28
- Puestos de Trabajo Docente: 16
- Muebles de Almacenamiento: 16
- Tableros: 16

Para un total de:



REPÚBLICA DE COLOMBIA
DEPARTAMENTO DEL TOLIMA
ALCALDÍA MUNICIPAL DE DOLORES
Nit. 890.702.026-3



- Puesto de Trabajo Prescolar: 43
- Puesto de Trabajo Primaria: 64
- Puesto de Trabajo Secundaria: 757
- Casilleros Alumnos: 156
- Puestos de Trabajo Docente: 76
- Muebles de Almacenamiento: 76
- Tableros: 76
- Punto Ecológico: 35

Es importante destacar que el municipio de Dolores ha sido golpeado por los más de 50 años de conflicto armado, dejando a su paso más de 9mil víctimas aproximadamente, lo que hoy en día y gracias al acuerdo de Paz firmado entre el Gobierno Nacional y la Guerrilla de las FARC_EP, el municipio se encuentre dentro de las Zonas Mas Afectadas por El Conflicto Armado ZOMAC.

3.3 MAGNITUD DEL PROBLEMA

De un total de 1513 estudiantes matriculados (2020) se beneficiarán un total de 1513 estudiantes que asciende a un 100% de estudiantes beneficiados con mobiliario escolar en las Instituciones Educativas del Municipio de Dolores Tolima a beneficiarse del proyecto.

Para atender a esta población se requieren 43 puestos de trabajo para alumnos de preescolar, 648 puestos de trabajo para alumnos de primaria, 757 puestos de trabajo para alumnos de secundaria, 156 módulos de casillero para alumnos, 76 puestos de trabajo docente 76 muebles de almacenamiento, 76 tableros y 35 puntos ecológicos.

3.4 IDENTIFICACIÓN DE CAUSAS QUE GENERAN EL PROBLEMA

Causas que generan el problema	
Directas	Indirectas
1. Deficientes espacios para una formación integral	Mobiliario actual no cumple con los lineamientos ni la calidad para la adecuada prestación del servicio educativo.



REPÚBLICA DE COLOMBIA
DEPARTAMENTO DEL TOLIMA
ALCALDÍA MUNICIPAL DE DOLORES
Nit. 890.702.026-3



3.5 IDENTIFICACIÓN DE EFECTOS GENERADOS POR EL PROBLEMA

Efectos generados por el problema	
Directo	Indirecto
1. Aumento en la deserción escolar	1.1 Aumento de las desigualdades sociales y económicas de la región
2. Baja calidad de la educación oficial en la región	2.1 Limitado acceso a la educación superior y al mercado laboral.
3. Desmotivación de la comunidad por acceder al sistema educativo oficial.	3.1 Dificultad para la superación de desigualdades sociales y económicas de la región



3.6 ÁRBOL DE PROBLEMAS

Efectos Indirectos

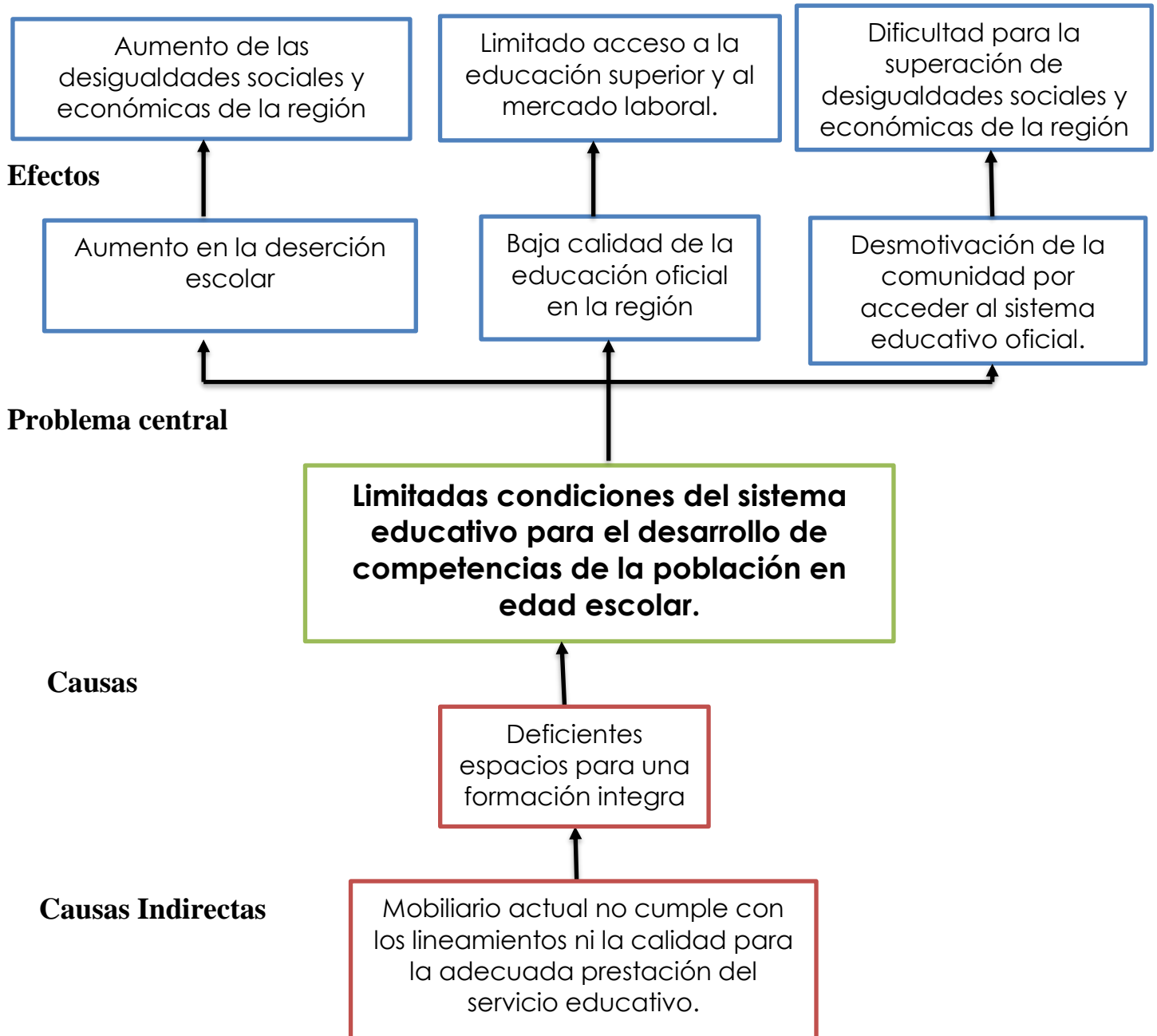



4. IDENTIFICACIÓN Y ANÁLISIS DE PARTICIPANTES

4.1 IDENTIFICACIÓN PARTICIPANTES

Identificación.	
Participante	Contribución o gestión
Actor: Sector Privado Entidad: Otros Posición: Cooperante Intereses o Expectativas: Apoyar proyectos en las ZOMAC que permitan disminuir la brecha de analfabetismo.	Financiera y Legal
Actor: Departamental Entidad: Tolima Posición: Cooperante Intereses o Expectativas: Fortalecer el acceso a mobiliario en las instituciones educativas del departamento del Tolima.	Técnica
Actor: Municipal Entidad: Dolores Tolima Posición: Cooperante Intereses o Expectativas: Aumentar la calidad educativa en el municipio de Dolores Tolima y garantizar la permanencia de estudiantes en las Instituciones Educativas oficiales	Técnica
Actor: Instituciones Educativas Entidad: Otros Posición: Beneficiario Intereses o Expectativas: Brindar mejor calidad educativa a todos los estudiantes de las Instituciones Educativas del municipio	Veeduría



REPÚBLICA DE COLOMBIA
DEPARTAMENTO DEL TOLIMA
ALCALDÍA MUNICIPAL DE DOLORES
Nit. 890.702.026-3



<p>Actor: Estudiantes Entidad: Otros Posición: Beneficiario</p> <p>Intereses o Expectativas: Aumentar capacidades educativas.</p>	Veeduría
<p>Actor: Comunidad Entidad: Otros Posición: Beneficiario</p> <p>Intereses o Expectativas: Realizar seguimiento a las actividades del proyecto, con el fin que sea ejecutado de manera correcta y oportuna.</p>	Veeduría
<p>Actor: Agencia de Renovación del Territorio - ART</p> <p>Entidad: Otros</p> <p>Posición: Cooperante</p> <p>Intereses o Expectativas: Prestar asistencia técnica en la revisión y verificación de la lista de requisitos emitida por el DNP, se encarga de enviar el Proyecto a el ministerio competente</p>	Técnica
<p>Actor: Ministerio de Educación Nacional</p> <p>Entidad: Nacional</p> <p>Posición: Cooperante</p> <p>Intereses o Expectativas: Garantizar las condiciones de acceso y permanencia de la comunidad en la entidad territorial. Mejorar los índices de calidad en la prestación de servicios educativos.</p>	Prestar asistencia técnica en la implementación de los lineamientos. Emite concepto de favorabilidad a los proyectos de infraestructura educativa.
<p>Actor: Departamento Administrativo Nacional De Planeación - Gestión General</p> <p>Entidad: Nacional</p> <p>Posición: Cooperante</p> <p>Intereses o Expectativas: Que las entidades territoriales cuenten con capacidades en formulación y estructuración de proyectos de inversión.</p>	Emite concepto de viabilidad del proyecto. Registra el proyecto en el banco de proyectos de inversión pública - SUIFP



4.2 ANÁLISIS DE PARTICIPANTES

Se levantará acta de entrega de dotación a las Instituciones, además se organizará la veeduría para el efectivo desarrollo del proyecto, así como el cuidado de los elementos.

5. POBLACIÓN AFECTADA Y OBJETIVO DEL PROBLEMA

5.1 POBLACIÓN AFECTADA POR EL PROBLEMA

Tipo de Población: Estudiantes

Numero: 1513

Fuente de la Información: SIMAT 2021 y PAE (Programa de Alimentación Escolar)

Ubicación General:

- Región: Centro Oriente
- Departamento: Tolima
- Municipio: Dolores

Ubicación específica:

- INSTITUCIÓN EDUCATIVA ANTONIA SANTOS
- INSTITUCIÓN EDUCATIVA SAN PEDRO
- INSTITUCIÓN EDUCATIVA SAN ANDRÉS
- INSTITUCIÓN EDUCATIVA TÉCNICA SAN JOSÉ

5.2 POBLACIÓN OBJETIVO DE LA INTERVENCIÓN

Tipo de Población: Estudiantes

Numero: 1513

Fuente de la Información: SIMAT 2021 y PAE (Programa de Alimentación Escolar)

Ubicación General:

- Región: Centro Oriente
- Departamento: Tolima
- Municipio: Dolores



REPÚBLICA DE COLOMBIA
DEPARTAMENTO DEL TOLIMA
ALCALDÍA MUNICIPAL DE DOLORES
Nit. 890.702.026-3



Ubicación específica:

- INSTITUCIÓN EDUCATIVA ANTONIA SANTOS
- INSTITUCIÓN EDUCATIVA SAN PEDRO
- INSTITUCIÓN EDUCATIVA SAN ANDRÉS
- INSTITUCIÓN EDUCATIVA TÉCNICA SAN JOSÉ

5.3 CARACTERÍSTICAS DEMOGRÁFICAS DE LA POBLACIÓN

Características demográficas de la población objetivo			
Clasificación	Detalle	Número de personas	Fuente de la Información
Etarrea	0 a 14 años	756	SIMAT 2021
	15 a 19 años	750	SIMAT 2021
	20 a 59 años	7	SIMAT 2021
	Mayor de 60 años	0	SIMAT 2021



6. OBJETIVOS

6.1 OBJETIVO GENERAL

Mejorar la calidad educativa de los niños, niñas, jóvenes y adolescentes que asisten a las Instituciones Educativas del municipio de Dolores Tolima

6.2 RELACIONES ENTRE CAUSAS Y OBJETIVOS

1. Aumentar el mobiliario destinados a la formación de prácticas pedagógicas
2. Gestionar los recursos necesarios de diferentes fuentes de financiación para la implementación de proyectos de dotación educativa



6.3 ÁRBOL DE OBJETIVOS

Fines Indirectos

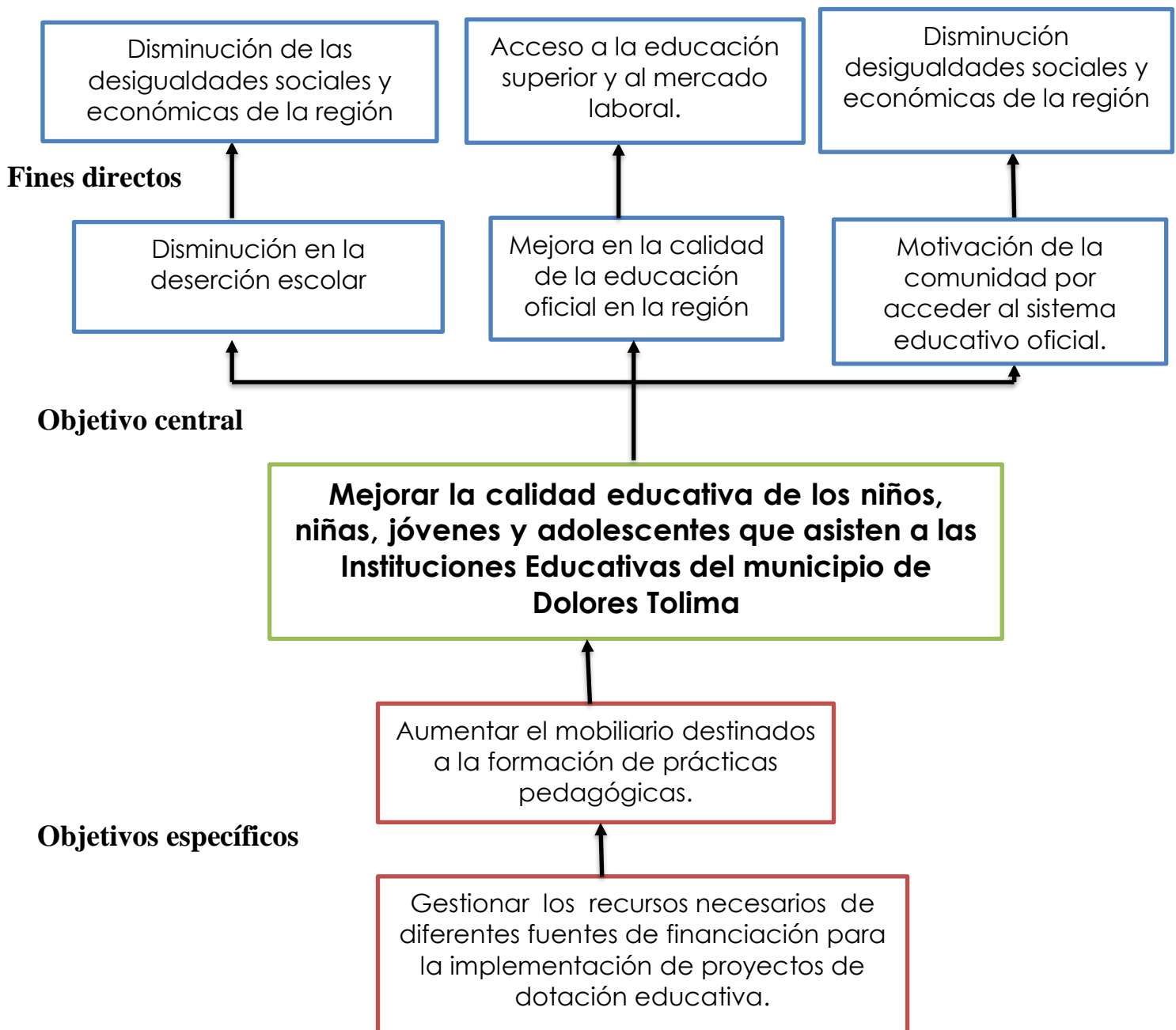



7. JUSTIFICACIÓN

La educación es un derecho fundamental de toda la población, que permite la transmisión de conocimientos y ofrece nuevas oportunidades frente a la demanda social y laboral. Por eso se hace necesario ofrecer las condiciones necesarias para que los estudiantes estén cómodos a la hora de recibir sus clases, en buena condición y puedan desarrollar exitosamente los modelos pedagógicos que se desarrollan en las instituciones.

Brindar comodidad a los estudiantes en las aulas de clases contribuye a mejorar el rendimiento académico y aumentar el porcentaje de los jóvenes que acceden y permanecen en las instituciones educativas, además de fortalecer el proceso de aprendizaje en los jóvenes.

El mobiliario escolar se utilizará por cientos de estudiantes durante muchos años. La calidad es necesaria para que el material tenga una duración larga. Este tipo de mobiliario se determina por la edad de los alumnos, así como el tamaño de las aulas y el número de estudiantes.

Dependiendo del tipo de materia que se imparta dentro del aula el mobiliario también debería de variar. El mobiliario escolar en un aula de arte será completamente diferente a los de una sala de tecnología.

Hay beneficios sociales que se pueden obtener de una buena selección de mobiliario escolar, los estudiantes adquieren una mejor comprensión del trabajo en equipo y sus habilidades sociales. Además, el mobiliario diseñado para los entornos de aprendizaje específico es propicio para aprender mejor. Si el mobiliario escolar se ajusta al alumno y al tema, los estudiantes pueden mejorar la concentración en el aprendizaje.

A continuación, se detalla la relación de la totalidad de sedes del Municipio de Dolores con su respectiva necesidad de Puestos de trabajo por sede:



REPÚBLICA DE COLOMBIA
DEPARTAMENTO DEL TOLIMA
ALCALDÍA MUNICIPAL DE DOLORES
 Nit. 890.702.026-3



Ilustración 1 Cuadro de Requerimiento de Dotación de puestos de Trabajo Preescolar, Primaria, Secundaria

NOMBRE EDUCATIVA	INSTITUCIÓN	SEDE	ZONA	No. Puestos de trabajo preescolar	No. Puestos de trabajo Primaria	No. Puestos de trabajo secundaria
INSTITUCIÓN EDUCATIVA ANTONIA SANTOS	I.E. ANTONIA SANTOS - SEDE PRINCIPAL		1			368
	LUIS LÓPEZ DE MESA		1	11	96	-
	GABRIELA MISTRAL		1		137	-
	BERMEJO		2	1	8	-
	COLOPO		2		5	-
	LOS GUASIMOS		2	1	10	-
	LOS MANGOS		2	1	13	-
	SANTA RITA		2	1	16	-
INSTITUCIÓN EDUCATIVA SAN PEDRO	I.E. SAN PEDRO - SEDE PRINCIPAL		2	3	40	107
	CAFÝ LAS PAVAS		2	1	14	-
	CAFÝ LAS VEGAS		2	2	18	-
	EL CARMEN		2	2	17	-
	EL MACAL		2		6	-
	EL PIÑAL		2	1	10	-
	PALMIRA		2	1	12	-
INSTITUCIÓN EDUCATIVA SAN ANDRÉS	I.E. SAN ANDRÉS - SEDE PRINCIPAL		2	2	45	146



REPÚBLICA DE COLOMBIA
DEPARTAMENTO DEL TOLIMA
ALCALDÍA MUNICIPAL DE DOLORES
 Nit. 890.702.026-3



	LA SOLEDAD	2	1	18	-
	LLANITOS	2	2	14	-
	PALMALOSA	2	4	52	-
	RIONEGRO	2		5	-
	SAN PABLO	2		6	-
INSTITUCIÓN EDUCATIVA TÉCNICA SAN JOSÉ	I.E.T. SAN JOSÉ - SEDE PRINCIPAL	2	3	48	136
	AMBICA	2	1	8	-
	EL JAPÓN	2	2	19	-
	EL PESCADO	2	1	12	-
	PICACHOS	2	1	11	-
	PORTACHUELO	2	1	8	-
TOTAL					
TOTAL DE UNIDADES A DOTAR DE PUESTOS DE TRABAJO PREESCOLAR			43		
TOTAL DE UNIDADES A DOTAR DE PUESTOS DE TRABAJO PRIMARIA				648	
TOTAL DE UNIDADES A DOTAR DE PUESTOS DE TRABAJO SECUNDARIA					757

Fuente: Secretaria Desarrollo Social, 2020



REPÚBLICA DE COLOMBIA
DEPARTAMENTO DEL TOLIMA
ALCALDÍA MUNICIPAL DE DOLORES
 Nit. 890.702.026-3



Ilustración 2 Cuadro de Requerimiento de Dotación de Casilleros Alumnos, puestos de Trabajo Docente, Muebles de Almacenamiento y Tableros

NOMBRE INSTITUCIÓN EDUCATIVA	SEDE	ZONA	Casillero alumnos	No. Puestos docentes	No. Mueble de Almacenamiento	No. Tableros	No. Puestos Ecológicos
INSTITUCIÓN EDUCATIVA ANTONIA SANTOS	I.E. ANTONIA SANTOS - SEDE PRINCIPAL	1	37	19	19	19	4
	LUIS LÓPEZ DE MESA	1	11	6	6	6	2
	GABRIELA MISTRAL	1	14				2
	BERMEJO	2	1				1
	COLOPO	2	1				1
	LOS GUASIMOS	2	2	1	1	1	1
	LOS MANGOS	2	2	1	1	1	1
	SANTA RITA	2	2	1	1	1	1
INSTITUCIÓN EDUCATIVA SAN PEDRO	I.E. SAN PEDRO - SEDE PRINCIPAL	2	15	9	9	9	2
	CAFÉ LAS PAVAS	2	2	1	1	1	1
	CAFÉ LAS VEGAS	2	2	1	1	1	1
	EL CARMEN	2	2	1	1	1	1
	EL MACAL	2	1	1	1	1	1
	EL PIÑAL	2	2	1	1	1	1
	PALMIRA	2	2	1	1	1	1
INSTITUCIÓN EDUCATIVA SAN ANDRÉS	I.E. SAN ANDRÉS - SEDE PRINCIPAL	2	20	11	11	11	2
	LA SOLEDAD	2	2	1	1	1	1
	LLANITOS	2	2	1	1	1	1
	PALMALOSA	2	6	2	2	2	1
	RIONEGRO	2	1	1	1	1	1
	SAN PABLO	2	1	1	1	1	1
INSTITUCIÓN EDUCATIVA TÉCNICA SAN JOSÉ	I.E.T. SAN JOSÉ - SEDE PRINCIPAL	2	19	11	11	11	2
	AMBICA	2	1	1	1	1	1
	EL JAPÓN	2	3	1	1	1	1
	EL PESCADO	2	2	1	1	1	1
	PICACHOS	2	2	1	1	1	1
	PORTACHUELO	2	1	1	1	1	1
TOTAL							



REPÚBLICA DE COLOMBIA
DEPARTAMENTO DEL TOLIMA
ALCALDÍA MUNICIPAL DE DOLORES
Nit. 890.702.026-3



TOTAL DE UNIDADES A DOTAR DE CASILLEROS
TOTAL DE UNIDADES DE PUESTOS DE TRABAJO DOCENTE
TOTAL DE UNIDADES A DOTAR DE MUEBLES DE ALMACENAMIENTO
TOTAL DE UNIDADES A DOTAR DE TABLEROS
TOTAL PUESTOS ECOLÓGICOS

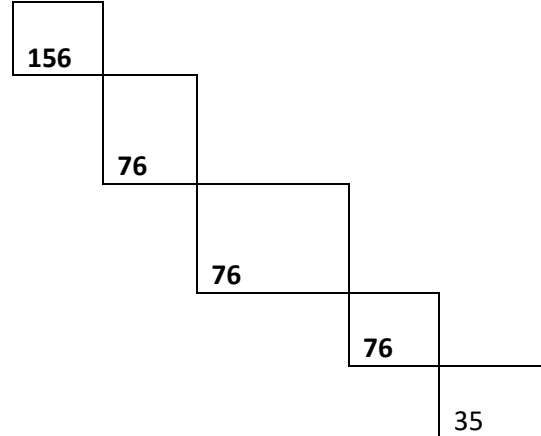

Con la ejecución de este proyecto se reducirá a gran escala la deserción escolar, y aumentara la cobertura educativa, contribuyendo a la reducción de embarazos en adolescentes y el uso de sustancias psicoactivas puesto que los jóvenes ocuparan su tiempo en el estudio y actividades pedagógicas complementarias



8. ANÁLISIS DE ALTERNATIVAS

Alternativas de solución	Se evaluará con esta herramienta	Estado
“DOTACIÓN DE MOBILIARIO ESCOLAR PARA LAS INSTITUCIONES EDUCATIVAS OFICIALES DEL MUNICIPIO DE DOLORES DEPARTAMENTO DEL TOLIMA.”	SI	Completo



9. ANÁLISIS TÉCNICO DE LA ALTERNATIVA

1. Especificaciones Técnicas Puesto de trabajo Preescolar

PUESTO DE TRABAJO PREESCOLAR – Compuesto por (1) mesa con Patas en acero de Tubo cold rolled sección cuadrada de 1", espesor de pared de 1,2 mm mínimo, Chambrana en acero de Tubo cold rolled sección cuadrada de 1", espesor de pared de 1,2 mm mínimo, refuerzo estructural Lámina plegada espesor de pared 1,2 mm, Platina 1" espesor nominal 1/8" y una superficie de madera Contrachapada de 14 mm y por (3) Sillas con Patas en acero de Tubo cold rolled redondo de 7/8" de diámetro, espesor de pared de 1,2 mm mínimo, Asiento espaldar en acero de Tubo cold rolled redondo de 7/8" de diámetro, espesor de pared de 1,2 mm mínimo, amarres en acero de Tubo cold rolled redondo de 1/2" de diámetro, espesor de pared 1,2 mm mínimo, con asiento de Polipropileno inyectado de alto impacto con aditivo filtro UV y Espaldar de Polipropileno inyectado alto impacto con aditivo filtro UV

Ilustración 3 Silla Puesto de Trabajo Preescolar

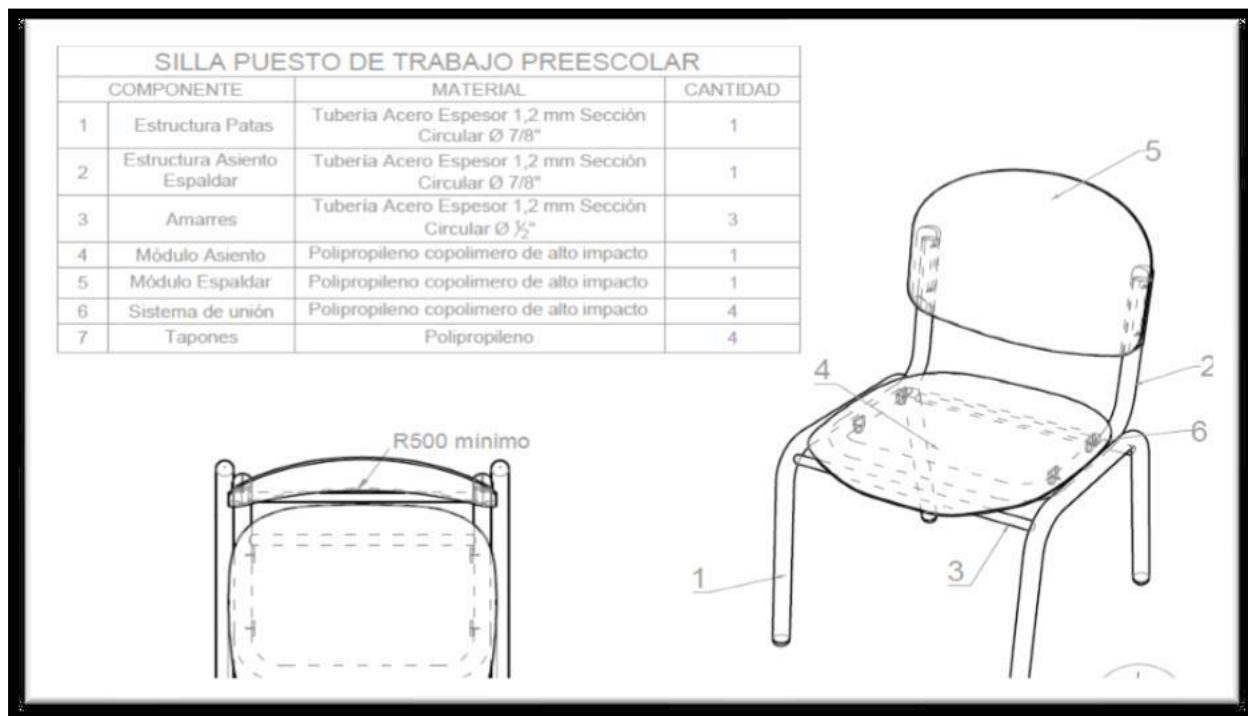

Fuente: Manual de Dotaciones MEN, 2020



REPÚBLICA DE COLOMBIA
DEPARTAMENTO DEL TOLIMA
ALCALDÍA MUNICIPAL DE DOLORES
Nit. 890.702.026-3



Ilustración 4 Mesa Puesto de Trabajo Preescolar

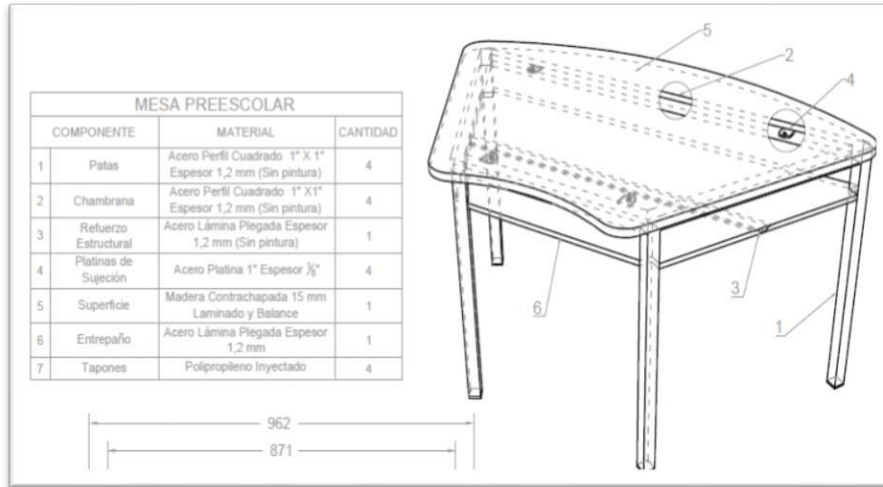

Fuente: Manual de Dotaciones MEN, 2020

2. Especificaciones Técnicas Puesto de trabajo Primaria

PUESTO DE TRABAJO PRIMARIA – Compuesto por (1) mesa con Patatas en acero Tubo cold rolled sección circular de 1", espesor de pared de 1,2 mm mínimo, con soporte Tubo cold rolled sección rectangular de 1" x 1/2", espesor de pared de 1,2 mm mínimo. refuerzo estructural Tubo cold rolled sección rectangular de 1" x 1/2", espesor de pared de 1,2 mm mínimo. y por (1) Silla con Patatas en acero Tubo cold rolled redondo de 7/8" de diámetro, espesor de pared de 1,5 mm mínimo, Asiento espaldar en acero Tubo cold rolled redondo de 7/8" de diámetro, espesor de pared de 1,5 mm mínimo. (Sin pintura), amarres en acero de Tubo cold rolled redondo de 1/2" de diámetro, espesor de pared 1,2 mm mínimo. (Sin pintura), con asiento de Polipropileno Copolímero en Polipropileno inyectado de alto impacto con aditivo filtro UV y Espaldar de Polipropileno Copolímero con Polipropileno inyectado alto impacto con aditivo filtro UV



REPÚBLICA DE COLOMBIA
DEPARTAMENTO DEL TOLIMA
ALCALDÍA MUNICIPAL DE DOLORES
 Nit. 890.702.026-3



Ilustración 5 Mesa Puesto de Trabajo Primaria

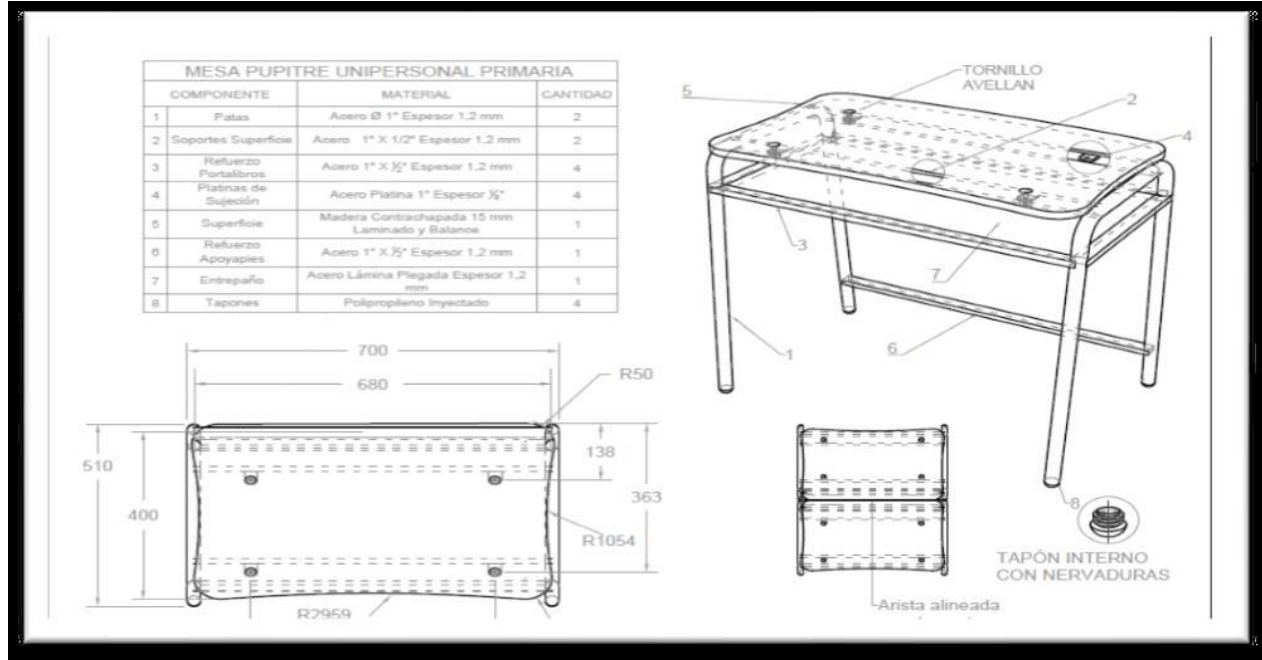

Fuente: Manual de Dotaciones MEN, 2020



Ilustración 6 Silla Puesto de Trabajo Primaria

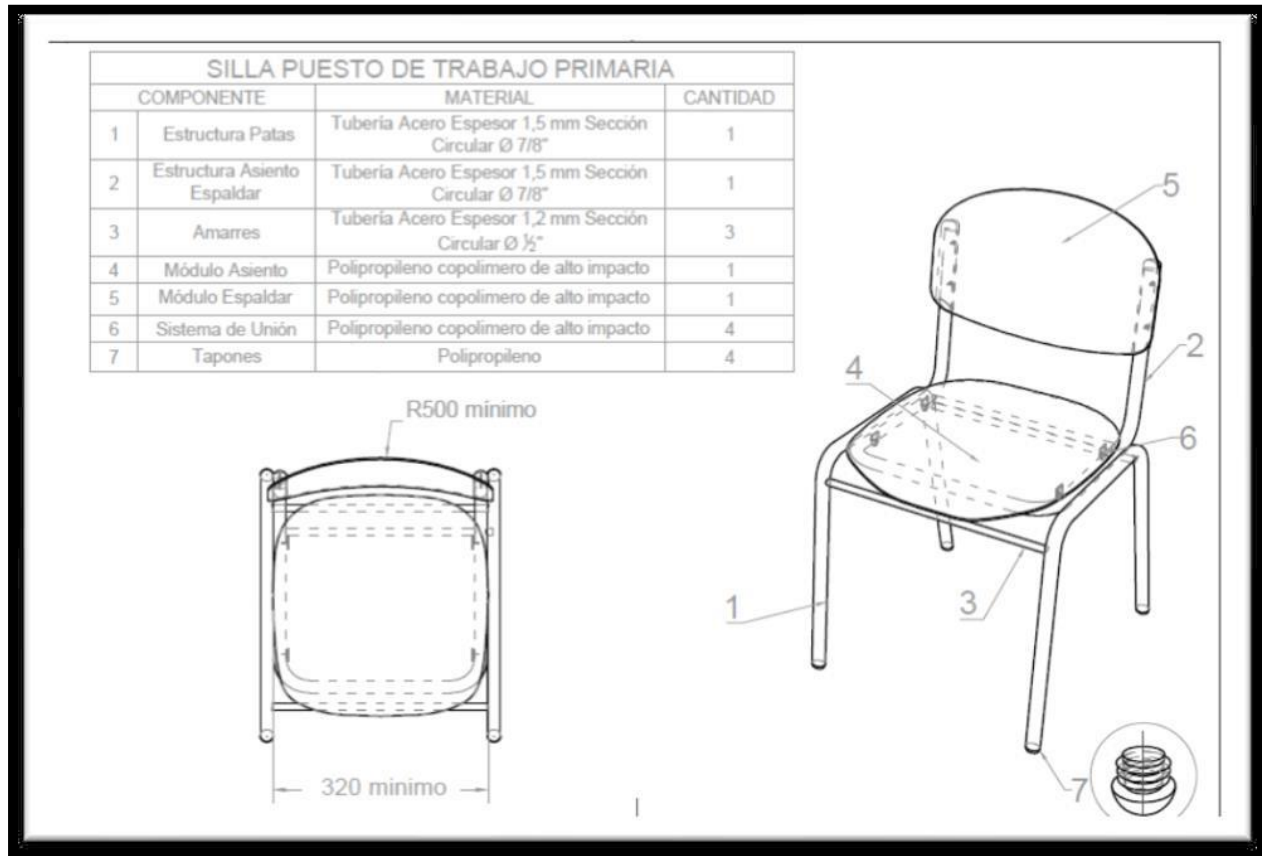

Fuente: Manual de Dotaciones MEN, 2020

3. Especificaciones Técnicas Puesto de trabajo Secundaria

PUESTO DE TRABAJO SECUNDARIA – Compuesto por (1) mesa con Patas en acero Tubo cold rolled sección circular de 1", espesor de pared de 1,2 mm mínimo, con soporte Tubo cold rolled sección rectangular de 1" x 1/2", espesor de pared de 1,2 mm mínimo. refuerzo estructural Tubo cold rolled sección rectangular de 1" x 1/2", espesor de pared de 1,2 mm mínimo. y por (1) Silla con Patas en acero Tubo cold rolled redondo de 7/8" de diámetro, espesor de pared de 1,5 mm mínimo, Asiento espaldar en acero Tubo cold rolled redondo de 7/8" de diámetro, espesor de pared de 1,5 mm mínimo, amarres en acero de Tubo cold rolled redondo de 1/2" de diámetro, espesor de pared 1,2 mm mínimo, con asiento de Polipropileno



REPÚBLICA DE COLOMBIA
DEPARTAMENTO DEL TOLIMA
ALCALDÍA MUNICIPAL DE DOLORES
Nit. 890.702.026-3



Copolímero en Polipropileno inyectado de alto impacto con aditivo filtro UV y Espaldar de Polipropileno Copolímero con Polipropileno inyectado alto impacto con aditivo filtro UV

Ilustración 7 Silla Puesto de Trabajo Secundaria

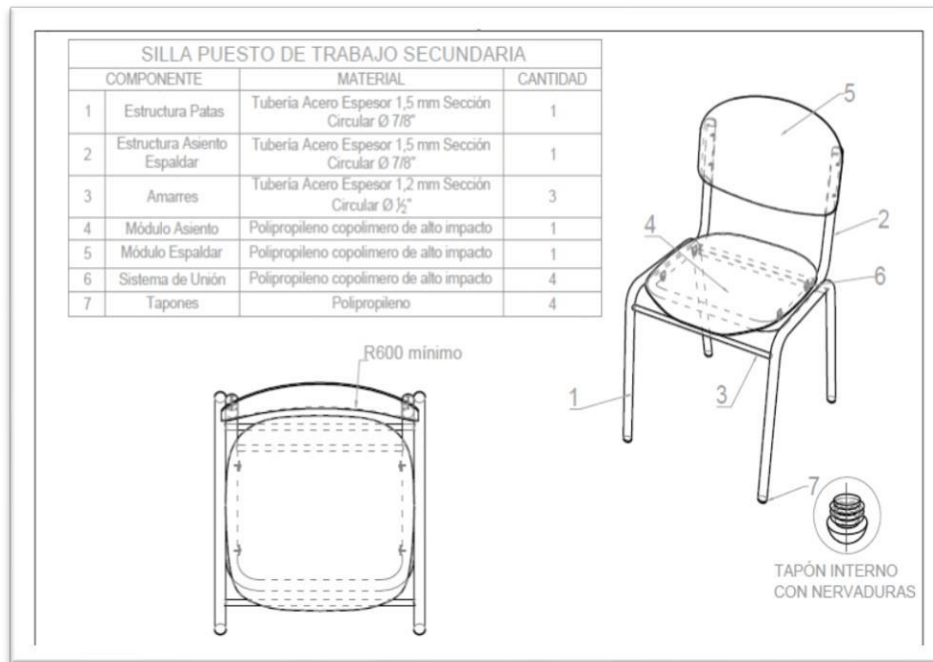

Fuente: Manual de Dotaciones MEN, 2020

4. Especificaciones Técnicas Casilleros Alumnos

MUEBLE DE ALMACENAMIENTO TIPO CASILLERO PARA LOS ALUMNOS – con espacio para diez (10) estudiantes con las siguientes especificaciones técnicas: Lámina plegada espesor de pared 1,2 mm, Lámina plegada en omega espesor de pared 1,2 mm, Diámetro por orificio 4 mm cantidad por puerta 41 en patrón circular, Lámina plegada en omega espesor de pared 1,5 mm, Platina espesor de pared 1/8" X 20 mm de ancho, Comercial dos (2) por puerta



**REPÚBLICA DE COLOMBIA
DEPARTAMENTO DEL TOLIMA
ALCALDÍA MUNICIPAL DE DOLORES
Nit. 890.702.026-3**



Ilustración 9 Mueble Casilleros 10 alumnos

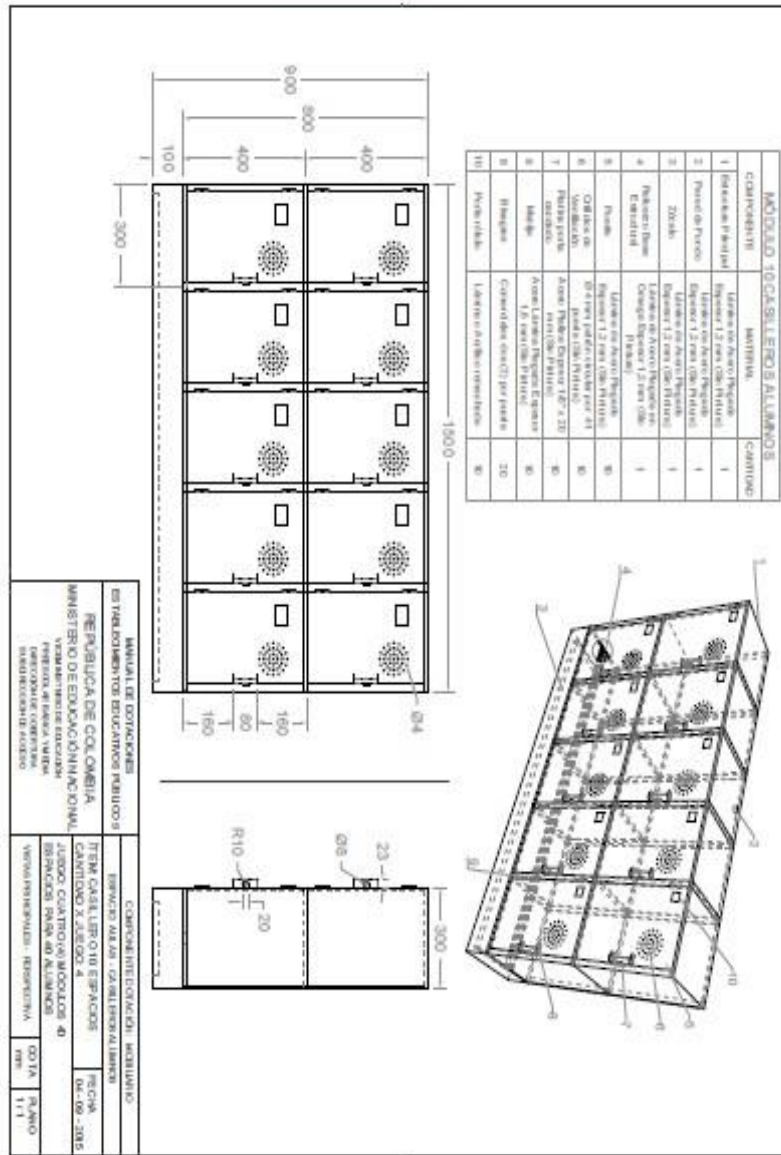

Fuente: Manual de Dotaciones MEN, 2020



5. Especificaciones Técnicas Puesto de trabajo Docente

PUESTO DE TRABAJO DOCENTE – Compuesto por (1) Mesa con las Sigüientes Especificaciones técnicas: Tubo cold rolled sección redonda de 1 1/2" de diámetro, espesor de pared de 1,2 mm mínimo. (Sin pintura), Tubo cold rolled sección cuadrada de 1", espesor de pared de 1,2 mm mínimo. (Sin pintura), Tubo cold rolled sección rectangular de 12,5 x 25 mm, espesor de pared de 1,2mm mínimo. (Sin pintura), Platina 1" espesor nominal 1/8", Contrachapada de 14 mm, Lámina plegada espesor de pared 1,2 mm, Tubo cold rolled sección rectangular de 12,5 x 25 mm, espesor de pared de 1,2mm mínimo. (Sin pintura), Lámina plegada espesor de pared 1,2mm, Tornillo autoperforante cabeza avellanada estrella de 1/4", Tapón de polipropileno inyectado interno con nervaduras para las patas y Compuesto por (1) Silla con las Sigüientes Especificaciones: Tubo cold rolled redondo de 7/8" de diámetro, espesor de pared de 1,5 mm mínimo. (Sin pintura), Tubo cold rolled redondo de 7/8" de diámetro, espesor de pared de 1,5 mm mínimo. (Sin pintura), Tubo cold rolled redondo de 1/2" de diámetro, espesor de pared 1,2 mm mínimo. (Sin pintura), Polipropileno inyectado de alto impacto con aditivo filtro UV, Polipropileno inyectado de alto impacto con aditivo filtro UV, Tapón de polipropileno inyectado semiesférico interno con nervaduras para las patas.

Ilustración 10 Mesa Puesto de Trabajo Docente

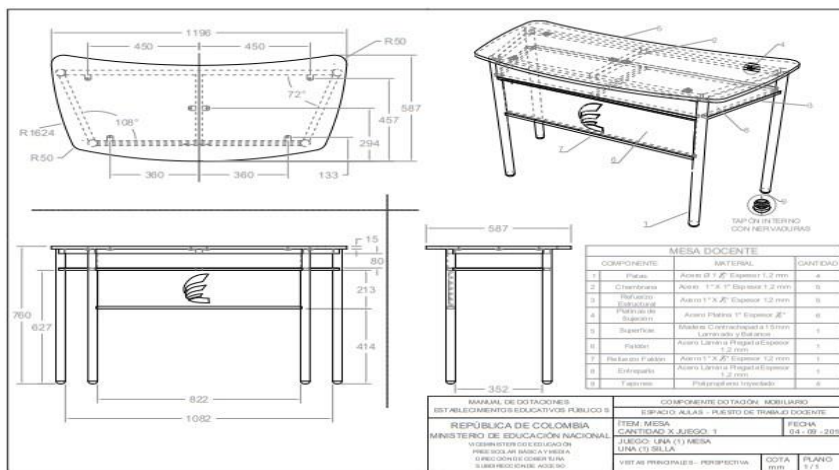

Fuente: Manual de Dotaciones MEN, 2020

Ilustración 11 Silla Puesto de Trabajo Docente



REPÚBLICA DE COLOMBIA
DEPARTAMENTO DEL TOLIMA
ALCALDÍA MUNICIPAL DE DOLORES
 Nit. 890.702.026-3

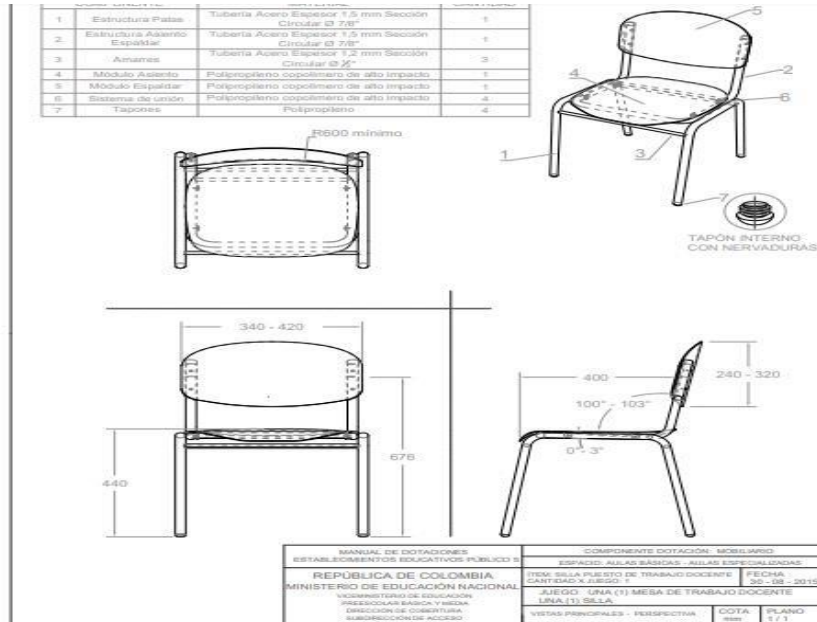

Fuente: Manual de Dotaciones MEN, 2020

6. Especificaciones Técnicas Muebles de almacenamiento

MUEBLES DE ALMACENAMIENTO - Compuesto por (1) Mueble de almacenamiento para material didáctico con las siguientes especificaciones técnicas: Polipropileno inyectado semiesférico interno con nervaduras para las patas, Lámina plegada espesor de pared 1,2 mm, Tubo cold rolled rectangular de 1" x 1/2", espesor de pared de 1,5 mm mínimo. (Sin pintura). Tubo cold rolled redondo de 1" de diámetro, espesor de pared de 1,5 mm mínimo. (Sin pintura), Tubo cold rolled redondo de 7/8" de diámetro, espesor de pared de 1,5 mm mínimo. (Sin pintura), Madera Contrachapada de 14 mm, Madera Contrachapada de 15 mm

Ilustración 12 Mueble de Almacenamiento

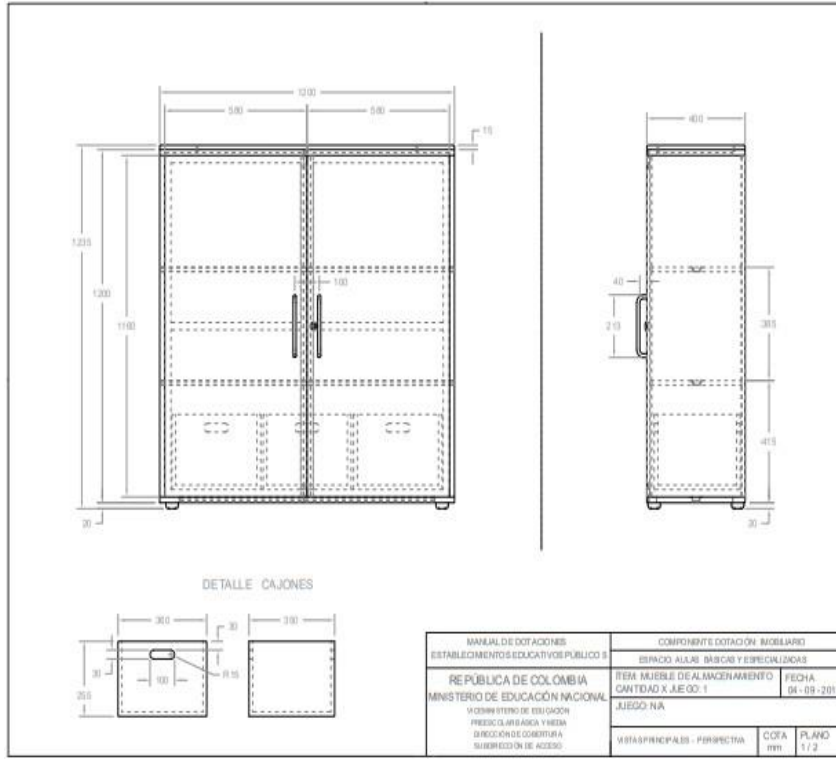

Fuente: Manual de Dotaciones MEN, 2020

7. Especificaciones Técnicas Tablero

TABLERO – Compuesto por (1) Tablero para aula académica con las siguientes especificaciones técnicas: Comercial para tableros espesor de pared mínimo 1 mm, Polipropileno Copolímero, Macizo, Aglomerado de partículas espesor mínimo 9 mm, Espesor de pared mínimo 1 mm, Comercial Auto perforante

Ilustración 13 Tablero



REPÚBLICA DE COLOMBIA
DEPARTAMENTO DEL TOLIMA
ALCALDÍA MUNICIPAL DE DOLORES
Nit. 890.702.026-3

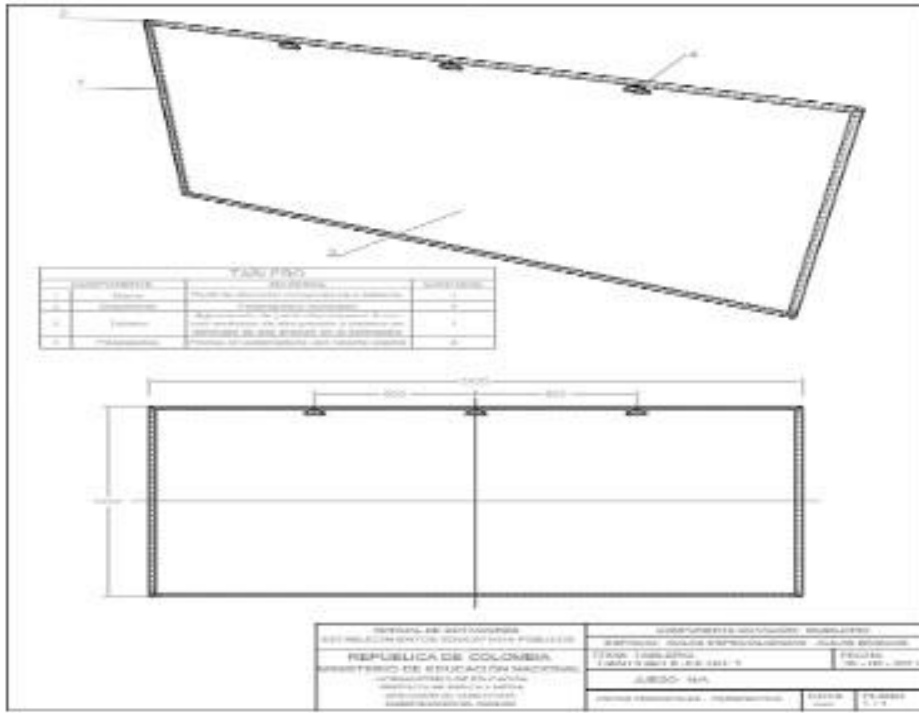

Fuente: Manual de Dotaciones MEN, 2020



10. CADENA DE VALOR

Objetivo Especifico 1: Aumentar el mobiliario destinados a la formación de prácticas pedagógicas

PRODUCTO	ACTIVIDAD
1.1 Producto 1: Infraestructura educativa dotada Medido a través de: Número de sedes Cantidad: 27,0000 ² Costo \$ 862.962.500	1.1.1 Actividad 1: PUESTO DE TRABAJO PREESCOLAR – Compuesto por (1) mesa y por (3) Sillas Cantidad: 108 Puestos de Trabajo Costo: \$ 12.760.001 Etapa: Inversión Ruta Crítica: Si
	1.1.2 Actividad 2: PUESTO DE TRABAJO PRIMARIA – Compuesto por (1) mesa y por (1) Silla Cantidad: 648 Puestos de Trabajo Primaria Costo: \$ 105.019.544 Etapa: Inversión Ruta Crítica: Si
	1.1.3 Actividad 3: PUESTO DE TRABAJO SECUNDARIA – Compuesto por (1) mesa y por (1) Silla Cantidad: 757 Puestos de Trabajo Costo: \$ 130.504.175 Etapa: Inversión Ruta Crítica: Si
	1.1.4 Actividad 4: MODULO CASILLEROS ALUMNOS Cantidad: 156 Casilleros Alumnos Costo: \$ 95.519.368 Etapa: Inversión Ruta Crítica: Si
	1.1.5 Actividad 4: PUESTO DE TRABAJO DOCENTE – Compuesto por (1) mesa y por (1) Silla

² Representan a la Totalidad de Sedes educativas del municipio de Dolores Tolima



REPÚBLICA DE COLOMBIA
DEPARTAMENTO DEL TOLIMA
ALCALDÍA MUNICIPAL DE DOLORES
Nit. 890.702.026-3



Cantidad: 76 Puestos de Trabajo Docente
Costo: \$ 23.168.866
Etapas: Inversión
Ruta Crítica: Si
1.1.6 Actividad 6: MUEBLES DE ALMACENAMIENTO
- Compuesto por (1) Mueble de
Cantidad: 76 Muebles de
Costo: \$ 49.962.427
Etapas: Inversión
Ruta Crítica: Si
1.1.7 Actividad 7: TABLERO - Compuesto por (1) Tablero para aula académica
Cantidad: 76 Tableros
Costo: \$ 20.709.332
Etapas: Inversión
Ruta Crítica: Si
1.1.8 Actividad 8: PUNTOS ECOLÓGICOS
Cantidad: 35 Puntos ecológicos
Costo: \$ 12.645.280
Etapas: Inversión
Ruta Crítica: Si
1.1.9 Actividad 9: Costo de Gerencia del Proyecto
Costo: \$ 83.460.923
Etapas: Inversión
Ruta Crítica: Si
1.1.10 Actividad 10: Costo de Interventoría del proyecto
Costo: \$ 142.117.416
Etapas: Inversión
Ruta Crítica: Si
1.1.11 Actividad 11: Costo Fiduciarios
Costo: \$ 44.517.774
Etapas: Inversión
Ruta Crítica: Si
1.1.12 Actividad 12: Imprevistos
Costo: \$ 53.584.390



REPÚBLICA DE COLOMBIA
DEPARTAMENTO DEL TOLIMA
ALCALDÍA MUNICIPAL DE DOLORES
 Nit. 890.702.026-3



	Etapa: Inversión
	Ruta Crítica: No
	1.1.12 Actividad 12: Imprevistos
	Costo: \$ 53.584.390
	Etapa: Inversión
	Ruta Crítica: No
	1.1.13 Actividad 13: Gravamen financiero
	Costo: \$ 3.438.098
	Etapa: Inversión
	Ruta Crítica: Si
	1.1.13 Actividad 14: IVA
	Costo: \$ 85.554.908
	Etapa: Inversión
	Ruta Crítica: Si

11. ANÁLISIS DE RIESGOS ALTERNATIVA

Riesgos					
Tipo de Riesgo	Descripción del Riesgo	Probabilidad	Impacto	Efectos	Medidas de Mitigación
1. Propósito (objetivo General): Mejorar la calidad educativa de los niños, niñas, jóvenes y adolescentes que asisten a las Instituciones Educativas del municipio de					
Financieros	No encontrar financiamiento por parte del sector privado en el País	1. Raro	4. Mayor	Disminución de la calidad Educativa en el municipio de Dolores.	Buscar Inversionistas que se vinculen al programa de Obras Por Impuestos y así poder contar con la financiación del proyecto
2. Componente: Instituciones Educativas Dotadas					
Asociados a fenómenos de origen socio-natural: inundaciones, movimientos en masa, incendios forestales	Fenómenos naturales que sean perjudicadas las salas de sistemas de las Instituciones Educativas a Beneficiarse del Proyecto	3. Moderado	3. Moderado	Dstrucción de los pupitres actuales y las dotaciones	Realizar plan de emergencia en caso de posible fenómeno natural
3. Actividades: Puesto de Trabajo					



REPÚBLICA DE COLOMBIA
DEPARTAMENTO DEL TOLIMA
ALCALDÍA MUNICIPAL DE DOLORES
Nit. 890.702.026-3



De mercado	No encontrar en el mercado la referencia solicitada en la actividad del proyecto	2. Improbable	2. Menor	Que el posible inversionista no pueda ejecutar el proyecto por la falta de oferente en el mercado	Realizar estudio de mercado, con el fin de obtener entidades que puedan dotar la cantidad de computadores solicitadas en el proyecto
------------	--	---------------	----------	---	--



12. ESQUEMA DE FUENTES DE FINANCIACIÓN

Fuentes de financiación del proyecto				
Etapa	Entidad	Tipo de Entidad	Tipo de Recurso	Valor
Inversión	Sector Privado	Otros	Obras por Impuestos	\$ 862.962.500
	TOTAL			\$ 862.962.500