

DOCUMENTO TECNICO

PROYECTO:

“DOTACIÓN DE MOBILIARIO ESCOLAR
PARA TODAS LAS INSTITUCIONES
EDUCATIVAS OFICIALES DEL
MUNICIPIO DE CAJAMARCA TOLIMA.”



1. INFORMACION GENERAL

1.1. IDENTIFICACION DEL PROYECTO

Datos Generales	
Nombre del proyecto	“DOTACIÓN DE MOBILIARIO ESCOLAR PARA LAS INSTITUCIONES EDUCATIVAS OFICIALES DEL MUNICIPIO DE CAJAMARCA DEPARTAMENTO DEL TOLIMA.”
Sector	Educación
Entidad quien Elabora el Proyecto	Alcaldía Municipal de Cajamarca Tolima
Nombre responsable	MARIA MARLENY RAMIREZ PATIÑO
Cargo / Dependencia	TECNICO DE EDUCACIÓN
Correo electrónico	educacion@cajamarca-tolima.gov.co
Teléfono	2870015
Dirección	Calle 6 N° 7-52
Duración del proyecto (en meses)	14 meses discriminados en: <ul style="list-style-type: none">• 4 meses de ejecución física• 10 meses de ejecución financiera
Plan De Desarrollo Municipal “CAJAMARCA Y ANAIME ESTA EN NUESTRAS MANOS 2020-2023”	Eje: La educación está en nuestras manos
	Programa: Calidad y cobertura de la educación
Fuente de Financiación:	Obras Por Impuestos
Vigencia Financiación:	2021



2. CONTRIBUCIÓN A LA POLÍTICA PÚBLICA

2.1 CONTRIBUCIÓN AL PLAN NACIONAL DE DESARROLLO

Plan: **“PACTO POR COLOMBIA, PACTO POR LA EQUIDAD 2018 – 2022”**

Programa: 2201 – Calidad, cobertura y fortalecimiento de la educación inicial, preescolar, básica y media

Pacto: 3003 - III. Pacto por la equidad: política social moderna centrada en la familia, eficiente, de calidad y conectada a mercados

Línea: 300303 - 3. Educación de calidad para un futuro con oportunidades para todos

2.2 CONTRIBUCIÓN AL PLAN DE DESARROLLO DEPARTAMENTAL

Plan: **“EL TOLIMA NOS UNE 2020-2023”**

Estrategia: EQUIDAD

Programa: EN EL TOLIMA, LA EDUCACION Y CULTURA NOS UNEN

2.3 CONTRIBUCIÓN AL PLAN DE DESARROLLO MUNICIPAL

Plan: **“CAJAMARCA Y ANAIME ESTA EN NUESTRAS MANOS 2020-2023”**

Eje estratégico: La educación está en nuestras manos

Programa: Calidad y cobertura de la educación

Sector: Educación



3. IDENTIFICACIÓN Y DESCRIPCIÓN DEL PROBLEMA O LA NECESIDAD

3.1 DESCRIPCIÓN DEL PROBLEMA

Descripción del problema
<i>Describa brevemente las características específicas del problema o necesidad del mercado que el proyecto pretende resolver o satisfacer.</i>
Limitadas condiciones del sistema educativo para el desarrollo de competencias de la población en edad escolar

3.2 DESCRIPCIÓN DE LA SITUACIÓN EXISTENTE CON RESPECTO AL PROBLEMA

Descripción de la situación existente con relación a la necesidad
<i>Describa la situación existente en términos de la necesidad y su relación</i>
<p>Las instituciones educativas del municipio de Cajamarca en el departamento del Tolima cuentan con Pupitres universitarios los cuales según el manual de Dotaciones Escolares del MEN no son los adecuados para este tipo de población escolar, por este motivo cual no se puede brindar condiciones necesarias para recibir una educación de calidad y garantizar su permanencia las instituciones educativas.</p> <p>Otra problemática evidente es que las Instituciones Educativas no han podido cumplir con el número de horas establecidas por la falta de puestos de trabajo que permiten llevar a cabo el proceso de enseñanza y aprendizaje con los estudiantes. Situación como esta aumentan el índice de deserción escolar, dado que los jóvenes ocupan su tiempo en otras actividades dando paso a indicadores como el trabajo infantil y el embarazo en adolescentes.</p> <p>En base a lo anterior es necesario suplir la necesidad dotando mobiliario escolar a las instituciones para mejorar las condiciones en que los estudiantes reciben sus clases diarias, y contribuir a la construcción de un mejor ambiente escolar</p> <p>Es importante destacar que el municipio de Cajamarca ha sido golpeado por los más de 50 años de conflicto armado, dejando a su paso más de nueve mil (9000) víctimas aproximadamente, lo que hoy en día y gracias al acuerdo de Paz firmado entre el Gobierno Nacional y la Guerrilla de las</p>



FARC_EP, el municipio se encuentre dentro de las Zonas Mas Afectadas por El Conflicto Armado ZOMAC.

3.3 MAGNITUD DEL PROBLEMA

Mencione la magnitud del problema
<i>Describa porcentualmente la magnitud del problema o la necesidad</i>
las IE oficiales con sus respectivas sedes cuentan con mobiliario que no cumple con los lineamientos ni la calidad exigidas por las especificaciones técnicas del manual de dotaciones del Ministerio de Educación Nacional la necesidad de dotación es de 3802 distribuida en: TOTAL PUESTOS DE TRABAJO PREESCOLAR: 54 TOTAL PUESTOS DE TRABAJO PRIMARIA: 1417 TOTAL PUESTOS DE TRABAJO SECUNDARIA: 1618 TOTAL CASILLEROS: 333 TOTAL PUESTOS DE TRABAJO DOCENTE: 145 TOTAL TABLEROS: 145 TOTAL PUNTOS ECOLOGICOS: 90

3.4 IDENTIFICACIÓN DE CAUSAS QUE GENERAN EL PROBLEMA

Causas que generan el problema	
<i>Relacione las causas que generan el problema</i>	
Directas	Indirectas
1. Deficientes espacios para una formación integral.	Insuficientes recursos para la implementación de proyectos de dotación educativa



3.5 IDENTIFICACIÓN DE EFECTOS GENERADOS POR EL PROBLEMA

Efectos generados por el problema	
<i>Relaciones los efectos que producen las causas.</i>	
Directo	Indirecto
Aumento en la deserción escolar	Aumento de las desigualdades sociales y económicas de la región
Baja calidad de la educación oficial en la región	Limitado acceso a la educación superior y al mercado laboral
Desmotivación de la comunidad por acceder al sistema educativo oficial.	Dificultad para la superación de desigualdades sociales y económicas de la región.



3.6 ÁRBOL DE PROBLEMAS

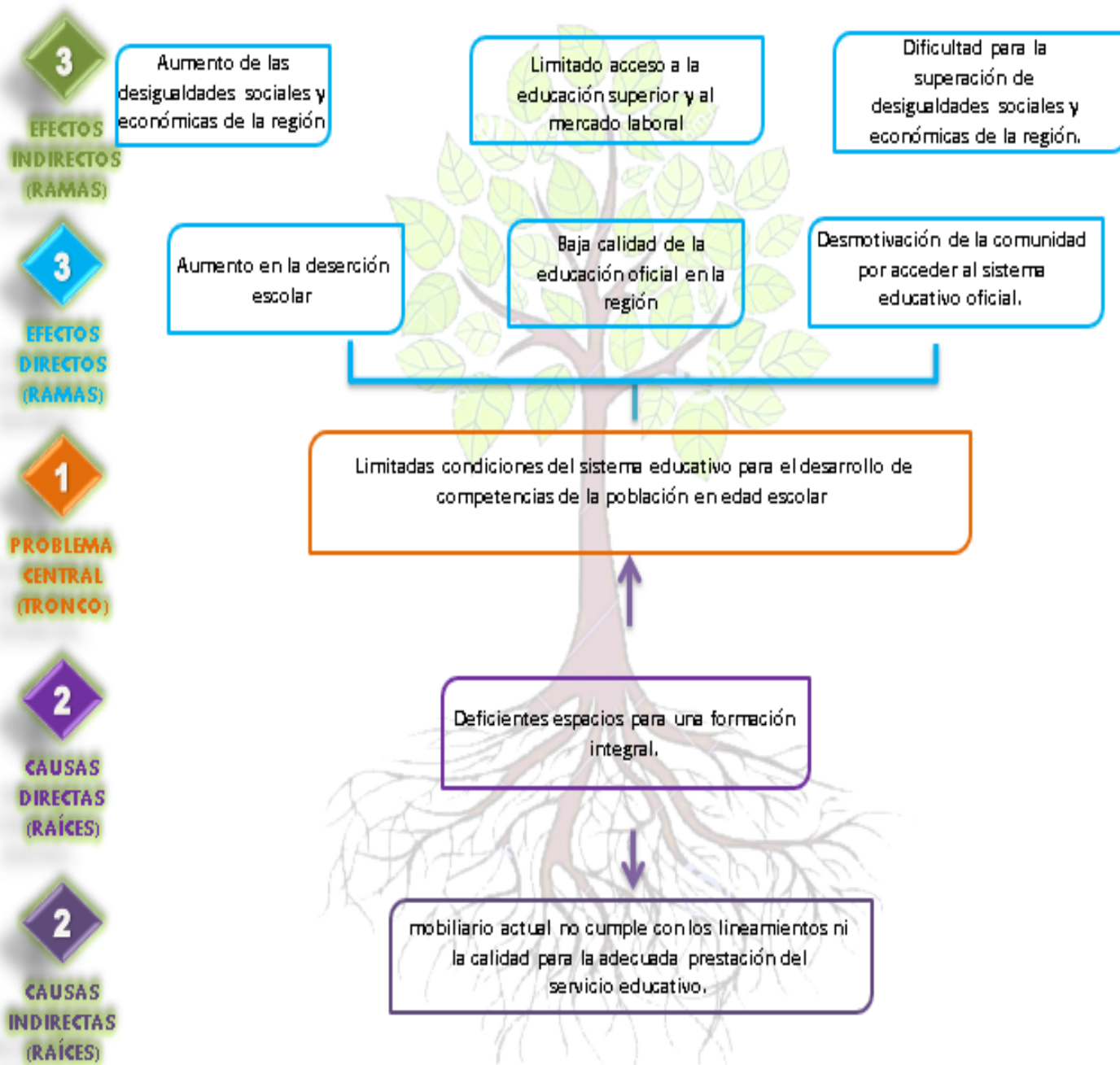

4. IDENTIFICACIÓN Y ANÁLISIS DE PARTICIPANTES

4.1 IDENTIFICACION PARTICIPANTES

Identificación.	
<i>Se identifican a los diferentes actores que participan dentro de la problemática</i>	
Participante	Contribución o gestión
Actor: Sector Privado Entidad: Otros Posición: Cooperante Intereses o Expectativas: Apoyar proyectos en las ZOMAC que permitan disminuir la brecha de analfabetismo.	Financiera y Legal
Actor: Departamental Entidad: Tolima Posición: Cooperante Intereses o Expectativas: Fortalecer el acceso a mobiliario en las instituciones educativas del departamento del Tolima.	Técnica
Actor: Municipal Entidad: Cajamarca Tolima Posición: Cooperante Intereses o Expectativas: Aumentar la calidad educativa en el municipio de Cajamarca Tolima y garantizar la permanencia de estudiantes en las Instituciones Educativas oficiales	Técnica
Actor: Instituciones Educativas Entidad: Otros Posición: Beneficiario Intereses o Expectativas: Brindar mejor calidad educativa a todos los estudiantes de las Instituciones Educativas del municipio	Veeduría
Actor: Estudiantes Entidad: Otros Posición: Beneficiario Intereses o Expectativas: Aumentar capacidades educativas.	Veeduría



<p>Actor: Comunidad Entidad: Otros Posición: Beneficiario Intereses o Expectativas: Realizar seguimiento a las actividades del proyecto, con el fin que sea ejecutado de manera correcta y oportuna.</p>	<p>Veeduría</p>
<p>Actor: Agencia de Renovación del Territorio - ART Entidad: Otros Posición: Cooperante Intereses o Expectativas: Prestar asistencia técnica en la revisión y verificación de la lista de requisitos emitida por el DNP, se encarga de enviar el Proyecto a el ministerio competente</p>	<p>Técnica</p>
<p>Actor: Ministerio de Educación Nacional Entidad: Nacional Posición: Cooperante Intereses o Expectativas: Garantizar las condiciones de acceso y permanencia de la comunidad en la entidad territorial. Mejorar los índices de calidad en la prestación de servicios educativos.</p>	<p>Prestar asistencia técnica en la implementación de los lineamientos. Emite concepto de favorabilidad a los proyectos de infraestructura educativa.</p>
<p>Actor: Departamento Administrativo Nacional De Planeación - Gestión General Entidad: Nacional Posición: Cooperante Intereses o Expectativas: Que las entidades territoriales cuenten con capacidades en formulación y estructuración de proyectos de inversión.</p>	<p>Emite concepto de viabilidad del proyecto. Registra el proyecto en el banco de proyectos de inversión pública - SUIFP</p>

4.2 ANALISIS DE PARTICIPANTES

Análisis de participantes
<i>Relacionar la población afectada y la población objetivo.</i>
El municipio de Cajamarca evidenciando la gran necesidad que tienen los estudiantes de las Instituciones Educativas oficiales ya que carecen de



un buen Mobiliario escolar que cumpla con lo enmarcado por el Manual de Dotaciones Escolares del MEN.

Con esta necesidad evidente se plantea la posibilidad de que la Alcaldía Municipal de Cajamarca formule el proyecto de Dotación de Mobiliario escolar para las Instituciones Educativas, a su vez los docentes, estudiantes y comunidad en general plantean conformar la veeduría del proyecto, a su vez, la Gobernación del Tolima presta el apoyo técnico, la Agencia de Renovación del Territorio presta el apoyo técnico en la revisión y verificación de la lista de requisitos y se encarga de enviar el Proyecto a el ministerio competente que es este caso es el Ministerio de Educación el cual presta asistencia técnica en la implementación de los lineamientos y Emite concepto de favorabilidad a los proyectos educativos

El DNP presta asistencia técnica y Emite concepto de viabilidad del proyecto. Registra el proyecto en el banco de proyectos de inversión pública - SUIFP, una vez el proyecto es registrado en el Banco de Proyectos de la ART, se espera que un contribuyente del sector privado a nivel nacional pueda aportar los recursos económicos para la ejecución del proyecto

5. POBLACIÓN AFECTADA Y OBJETIVO DEL PROBLEMA

5.1 POBLACION AFECTADA POR EL PROBLEMA

Población afectada
<i>Relacionar la población afectada por el problema</i>
Tipo de Población: Estudiantes y docentes Numero: 3.192 Fuente de la Información: SIMAT 2021 Ubicación General: <ul style="list-style-type: none">- Región: Centro Oriente- Departamento: Tolima- Municipio: Cajamarca Ubicación específica: <ul style="list-style-type: none">-INSTITUCION EDUCATIVA ANAIME-INSTITUCION EDUCATIVA ISMAEL PERDOMO-INSTITUCION EDUCATIVA LA LEONA



-INSTITUCION EDUCATIVA TECNICA AGROINDUSTRIAL CAJAMARCA
-INSTITUCION EDUCATIVA TECNICA NUESTRA SEÑORA DEL ROSARIO

5.2 POBLACION OBJETIVO DE LA INTERVENCION

Población Objetivo
<i>Relacionar la población Objetivo de la intervención</i>
Tipo de Población: Estudiantes Numero: 3.192 Fuente de la Información: SIMAT 2021 Ubicación General: <ul style="list-style-type: none">- Región: Centro Oriente- Departamento: Tolima- Municipio: Cajamarca Ubicación específica: Centro Poblado: URBANO INSTITUCION EDUCATIVA ISMAEL PERDOMO <ul style="list-style-type: none">- Sede Principal con código DANE 173124000019- Sede PILOTO NO 24 con código DANE 173124000060 INSTITUCION EDUCATIVA TECNICA NUESTRA SEÑORA DEL ROSARIO <ul style="list-style-type: none">- Sede Principal con código DANE 173124000817- Sede LA UNION con código DANE 173124000850- Sede NARCISO VIÑA CALDERON con código DANE 173124000094 Centro Poblado: RURAL INSTITUCION EDUCATIVA ANAIME y sus Sedes <ul style="list-style-type: none">- Principal 273124000498- EL RODANO 273124000111- ESCUELA ANAIME 273124000129- LA FONDA 273124000340- LA JUDEA 273124000765- LAS HORMAS 273124000706- RECREO ALTO 273124000773- RECREO BAJO 273124000102



INSTITUCION EDUCATIVA ISMAEL PERDOMO y sus sedes

- EL BRASIL 273124000293
- EL CEDRAL 273124000226
- LA CERRAJOSA 273124000277
- LA ESPERANZA 27312400025
- PAN DE AZUCAR 273124000528

INSTITUCION EDUCATIVA TECNICA AGROINDUSTRIAL CAJAMARCA y sus sedes

- Principal 273124000366
- ALTAMIRA 273124000749
- CRISTALES 273124000145
- EL ESPEJO 273124000803
- EL PLACER 273124000269
- LA BOLIVAR 273124000871
- LA LUISA 273124000862
- LA PALOMA 273124000820
- LA TIGRERA 273124000153
- LOS TUNJOS 273124000790
- SAN LORENZO ALTO 273124000081
- SAN LORENZO BAJO 273124000731
- SANTA ANA 273124000722

INSTITUCION EDUCATIVA TECNICA NUESTRA SEÑORA DEL ROSARIO y su sede

- LA ALSACIA 273124000927

5.3 CARACTERÍSTICAS DEMOGRÁFICAS DE LA POBLACIÓN

Características demográficas de la población objetivo			
<i>Relacionar la descripción de la población objetivo de la intervención, mediante edades, sexo y condición de vulnerabilidad</i>			
Clasificación	Detalle	Número de personas	Fuente de la Información
Genero	Masculino	1.744	SIMAT 2021
	Femenino	1.448	SIMAT 2021
Etaria	0 a 14 años	1.817	SIMAT 2021
	15 a 19 años	1.201	SIMAT 2021
	20 a 59 años	174	SIMAT 2021
	Mayor de 60 años	0	SIMAT 2021



Población Vulnerable	Desplazados	1.086	SIMAT 2021
	Discapacitados	32	SIMAT 2021
	Victimas	724	SIMAT 2021

6. OBJETIVOS

6.1 OBJETIVO GENERAL

Objetivo General – Propósito
<i>Es el objetivo más amplio con el cual se espera contribuir por medio del proyecto. En esta parte es necesario copiar el objetivo general que se anotó bajo este título en el marco lógico del proyecto)</i>
Mejorar las condiciones del sistema educativo para el desarrollo de competencias de la población en edad escolar.

6.2 RELACIONES ENTRE CAUSAS Y OBJETIVOS

Objetivos Específicos
<i>Son aquellos propósitos parciales que contribuyen al logro del objetivo general. Estos objetivos mencionan más concretamente lo que se pretende alcanzar a través del proyecto y hacen referencia a los pasos necesarios para el cumplimiento del objetivo general. Cada objetivo específico puede apuntar a la solución de una causa crítica del problema.</i>
<ol style="list-style-type: none">1. Contar con espacios adecuados para una formación integral.2. Contar con mobiliario y elementos básicos para el bienestar de los estudiantes y la enseñanza y el aprendizaje.



6.3 ÁRBOL DE OBJETIVOS

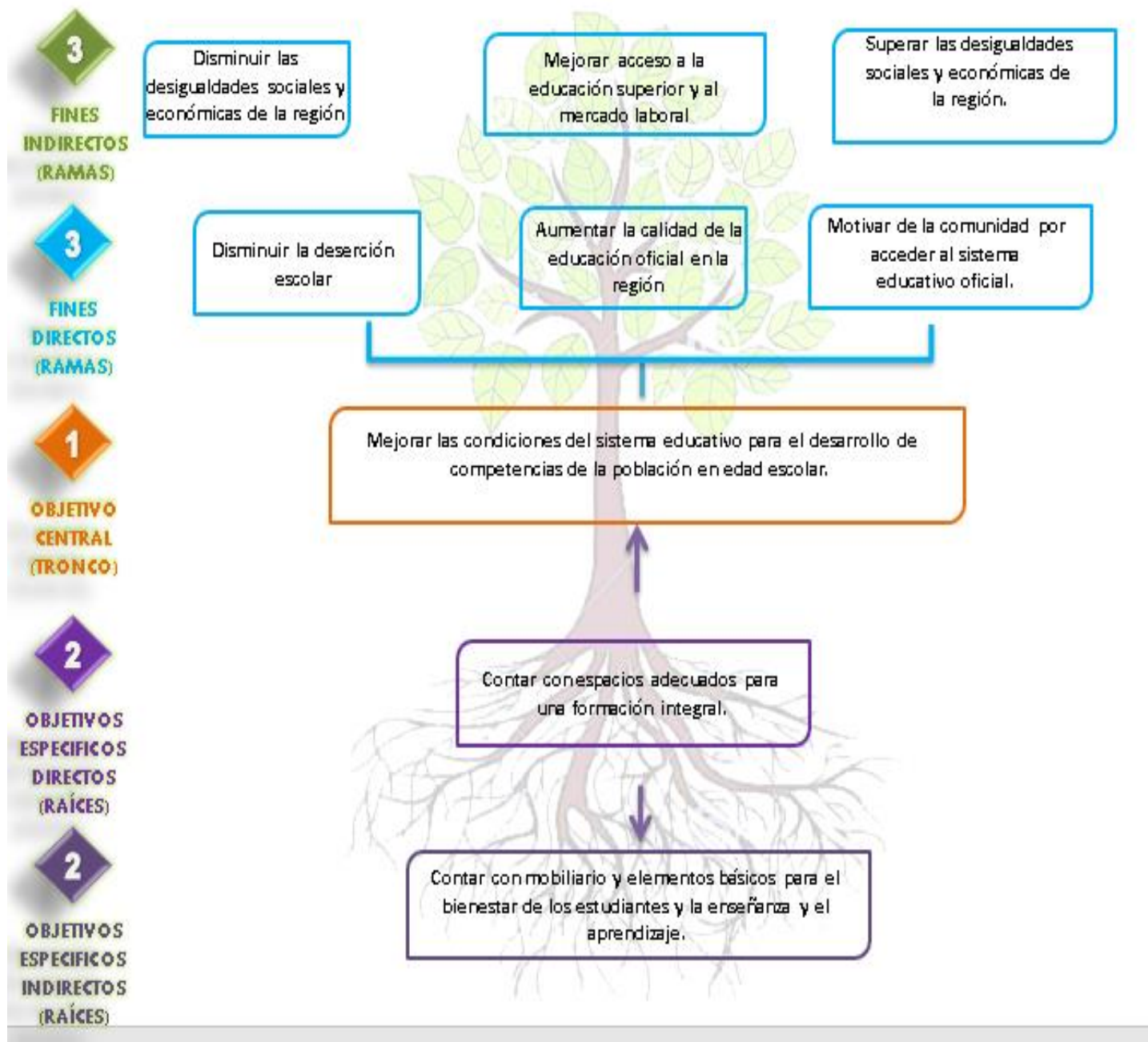

7. JUSTIFICACIÓN

Justificación del proyecto

La justificación de un proyecto es un ejercicio argumentativo donde se exponen las razones por las cuales se realiza un proyecto, en ella, el responsable del proyecto establece juicios razonables sobre el sentido, la naturaleza y el interés que persigue dicho trabajo de cara a solucionar el problema identificado

La educación es un derecho fundamental de toda la población, que permite la trasmisión de conocimientos y ofrece nuevas oportunidades frente a la demanda social y laboral. por eso se hace necesario ofrecer las condiciones necesarias para que los estudiantes estén cómodos a la hora de recibir sus clases, en buena condición y puedan desarrollar exitosamente los modelos pedagógicos que se desarrollan en las instituciones.

Brindar comodidad a los estudiantes en las aulas de clases contribuye a mejorar el rendimiento académico y aumentar el porcentaje de los jóvenes que acceden y permanecen en las instituciones educativas, además de fortalecer el proceso de aprendizaje en los jóvenes.

El mobiliario escolar se utilizará por cientos de estudiantes durante muchos años. La calidad es necesaria para que el material tenga una duración larga. Este tipo de mobiliario se determina por la edad de los alumnos, así como el tamaño de las aulas y el número de estudiantes.

Dependiendo del tipo de materia que se imparta dentro del aula el mobiliario también debería de variar. El mobiliario escolar en un aula de arte será completamente diferente a los de una sala de tecnología.

Hay beneficios sociales que se pueden obtener de una buena selección de mobiliario escolar, los estudiantes adquieren una mejor comprensión del trabajo en equipo y sus habilidades sociales. Además, el mobiliario diseñado para los entornos de aprendizaje específico es propicio para aprender mejor. Si el mobiliario escolar se ajusta al alumno y al tema, los estudiantes pueden mejorar la concentración en el aprendizaje.

A continuación, se detalla la relación de la totalidad de sedes del Municipio de Cajamarca con su respectiva necesidad de Puestos de trabajo por sede:



RESUMEN DE DOTACION POR I.E

No.	Nombre sede Educativa	TOTAL ESTUDIANTES	PUESTOS DE TRABAJO PREESCOLAR A DOTAR	PUESTOS DE TRABAJO PRIMARIA A DOTAR	PUESTOS DE TRABAJO SECUNDARIA A DOTAR	CASILLEROS A DOTAR	PUESTOS DE TRABAJO DOCENTES A DOTAR	TABLEROS A DOTAR	PUNTOS ECOLOGICOS A DOTAR
1.0	INSTITUCION EDUCATIVA ANAIME - Sede Principal	169	0	0	169	17	9	9	4
1.1	EL RODANO	10	0	10	0	1	1	1	1
1.2	ESCUELA ANAIME	139	6	121	0	14	3	3	4
1.3	LA FONDA	11	0	11	0	2	1	1	1
1.4	LA JUDEA	22	0	22	0	3	2	2	1
1.5	LAS HORMAS	15	0	15	0	2	1	1	1
1.6	RECREO ALTO	12	0	12	0	2	1	1	1
1.7	RECREO BAJO	21	0	21	0	3	2	2	1
2.0	INSTITUCION EDUCATIVA ISMAEL PERDOMO -Sede Principal	578	0	0	578	58	22	22	13
2.1	EL BRASIL	6	0	6	0	1	1	1	1
2.2	EL CEDRAL	32	0	32	0	4	3	3	1
2.3	LA CERRAJOSA	19	0	19	0	2	1	1	1
2.4	LA ESPERANZA	17	0	17	0	2	1	1	1
2.5	PAN DE AZUCAR	42	0	21	21	5	2	2	1
2.6	PILOTO NO 24	452	18	400	0	46	20	20	11
3.0	INSTITUCION EDUCATIVA TECNICA AGROINDUSTRIAL CAJAMARCA -Sede Principal	341	6	83	240	35	14	14	8
3.1	ALTAMIRA	8	0	8	0	1	1	1	1
3.2	CRISTALES	13	0	13	0	2	1	1	1
3.3	EL ESPEJO	9	0	9	0	1	1	1	1
3.4	EL PLACER	39	0	39	0	4	3	3	1
3.5	LA BOLIVAR	6	0	6	0	1	1	1	1
3.6	LA LUISA	10	0	10	0	1	1	1	1
3.7	LA PALOMA	14	0	14	0	2	1	1	1
3.8	LA TIGRERA	15	0	15	0	2	1	1	1
3.9	LOS TUNJOS	29	0	29	0	3	2	2	1
3.10	SAN LORENZO ALTO	25	0	25	0	3	2	2	1
3.11	SAN LORENZO BAJO	20	0	20	0	2	2	2	1
3.12	SANTA ANA	24	0	24	0	3	2	2	1
4.0	INSTITUCION EDUCATIVA TECNICA NUESTRA SEÑORA DEL ROSARIO - Sede Principal	610	0	0	610	61	23	23	14
4.1	LA ALSACIA	28	1	25	0	3	3	3	1
4.2	LA UNION	92	4	82	0	10	5	5	3



4.3	NARCISO VIÑA CALDERON	364	19	308	0	37	12	12	9
TOTAL PUESTOS DE TRABAJO PREESCOLAR								54	
TOTAL PUESTOS DE TRABAJO PRIMARIA								1417	
TOTAL PUESTOS DE TRABAJO SECUNDARIA								1618	
TOTAL CASILLEROS								333	
TOTAL PUESTOS DE TRABAJO DOCENTE								145	
TOTAL TABLEROS								145	
TOTAL PUNTOS ECOLOGICOS								90	

Con la ejecución de este proyecto se reducirá a gran escala la deserción escolar, y aumentara la cobertura educativa, contribuyendo a la reducción de embarazos en adolescentes y el uso de sustancias psicoactivas puesto que los jóvenes ocuparan su tiempo en el estudio y actividades pedagógicas complementarias

8. ANALISIS DE ALTERNATIVAS

Alternativas de solución	Se evaluará con esta herramienta	Estado
<i>Describir las alternativas existentes que le den solución al problema o necesidad.</i>		
SUMINISTRO DE PUPITRES DE LAS INSTITUCIONES EDUCATIVAS	NO	Vacío



OFICIALES DEL MUNICIPIO DE CAJAMARCA		
"DOTACIÓN DE MOBILIARIO ESCOLAR PARA TODAS LAS INSTITUCIONES EDUCATIVAS OFICIALES DEL MUNICIPIO DE CAJAMARCA."	SI	Completo

9. ANALISIS TECNICO DE LA ALTERNATIVA

Análisis técnico de la alternativa
<i>Describir técnicamente los productos o la alternativa seleccionada para la solución del problema planteado</i>
<p>1. Especificaciones Técnicas Puesto de trabajo Preescolar</p> <p>PUESTO DE TRABAJO PREESCOLAR – Compuesto por (1) mesa con Patas en acero de Tubo cold rolled sección cuadrada de 1", espesor de pared de 1,2 mm mínimo, Chambrana en acero de Tubo cold rolled sección cuadrada de 1", espesor de pared de 1,2 mm mínimo, refuerzo estructural Lámina plegada espesor de pared 1,2 mm, Platina 1" espesor nominal 1/8" y una superficie de madera Contrachapada de 14 mm y por (3) Sillas con Patas en acero de Tubo cold rolled redondo de 7/8" de diámetro, espesor de pared de 1,2 mm mínimo, Asiento espaldar en acero de Tubo cold rolled redondo de 7/8" de diámetro, espesor de pared de 1,2 mm mínimo, amarres en acero de Tubo cold rolled redondo de 1/2" de diámetro, espesor de pared 1,2 mm mínimo, con asiento de Polipropileno inyectado de alto impacto con aditivo filtro UV y Espaldar de Polipropileno inyectado alto impacto con aditivo filtro UV</p> <p><i>Ilustración 1 Silla Puesto de Trabajo Preescolar</i></p>



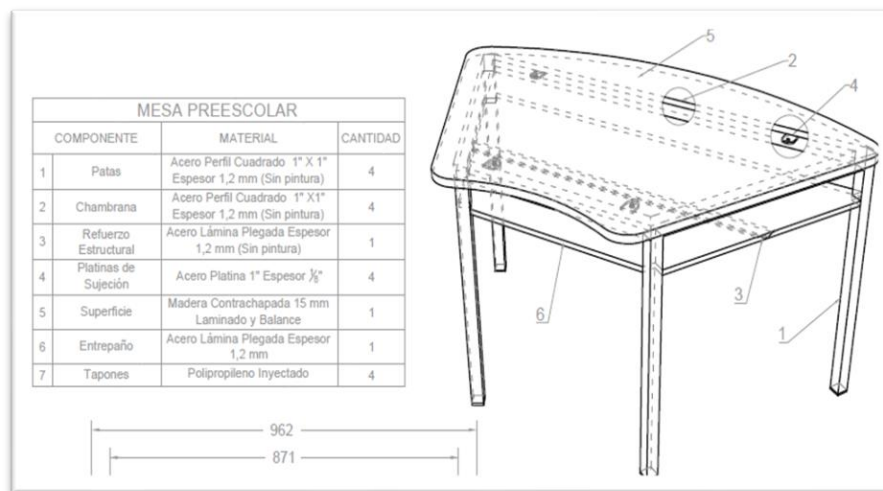

Fuente: Manual de Dotaciones MEN, 2020

Ilustración 2 Mesa Puesto de Trabajo Preescolar

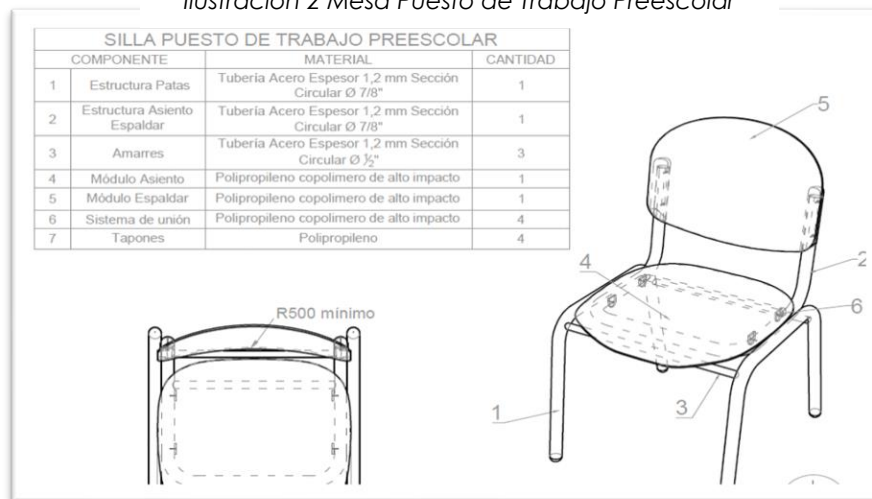

Fuente: Manual de Dotaciones MEN, 2020

2. Especificaciones Técnicas Puesto de trabajo Primaria

PUESTO DE TRABAJO PRIMARIA – Compuesto por (1) mesa con Patas en acero Tubo cold rolled sección circular de 1", espesor de pared de 1,2 mm mínimo, con soporte Tubo cold rolled sección rectangular de 1" x 1/2", espesor de pared de 1,2 mm mínimo. refuerzo estructural Tubo cold rolled sección rectangular de 1" x 1/2", espesor de pared de 1,2 mm mínimo. y por (1) Silla con Patas en acero Tubo cold rolled redondo de 7/8" de diámetro, espesor de pared de 1,5 mm mínimo, Asiento espaldar en acero



Tubo cold rolled redondo de 7/8" de diámetro, espesor de pared de 1,5 mm mínimo. (Sin pintura), amarres en acero de Tubo cold rolled redondo de 1/2" de diámetro, espesor de pared 1,2 mm mínimo. (Sin pintura), con asiento de Polipropileno Copolímero en Polipropileno inyectado de alto impacto con aditivo filtro UV y Espaldar de Polipropileno Copolímero con Polipropileno inyectado alto impacto con aditivo filtro UV

Ilustración 3 Mesa Puesto de Trabajo Primaria

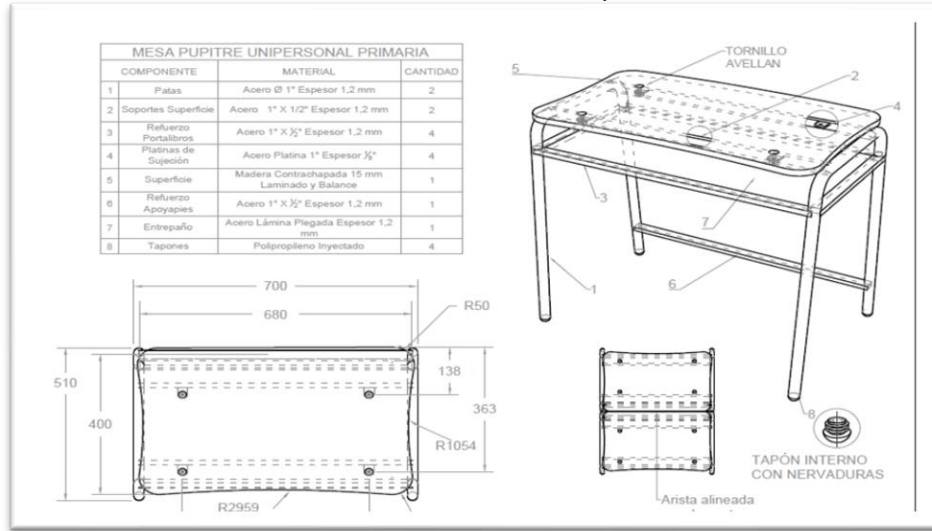

Fuente: Manual de Dotaciones MEN, 2020

Ilustración 4 Silla Puesto de Trabajo Primaria



Fuente: Manual de Dotaciones MEN, 2020

3. Especificaciones Técnicas Puesto de trabajo Secundaria

PUESTO DE TRABAJO SECUNDARIA – Compuesto por (1) mesa con Patas en acero Tubo cold rolled sección circular de 1", espesor de pared de 1,2 mm mínimo, con soporte Tubo cold rolled sección rectangular de 1" x 1/2", espesor de pared de 1,2 mm mínimo. refuerzo estructural Tubo cold rolled sección rectangular de 1" x 1/2", espesor de pared de 1,2 mm mínimo. y por (1) Silla con Patas en acero Tubo cold rolled redondo de 7/8" de diámetro, espesor de pared de 1,5 mm mínimo, Asiento espaldar en acero Tubo cold rolled redondo de 7/8" de diámetro, espesor de pared de 1,5 mm mínimo, amarres en acero de Tubo cold rolled redondo de 1/2" de diámetro, espesor de pared 1,2 mm mínimo, con asiento de Polipropileno Copolímero en Polipropileno inyectado de alto impacto con aditivo filtro UV y Espaldar de Polipropileno Copolímero con Polipropileno inyectado alto impacto con aditivo filtro UV

Ilustración 5 Silla Puesto de Trabajo Secundaria

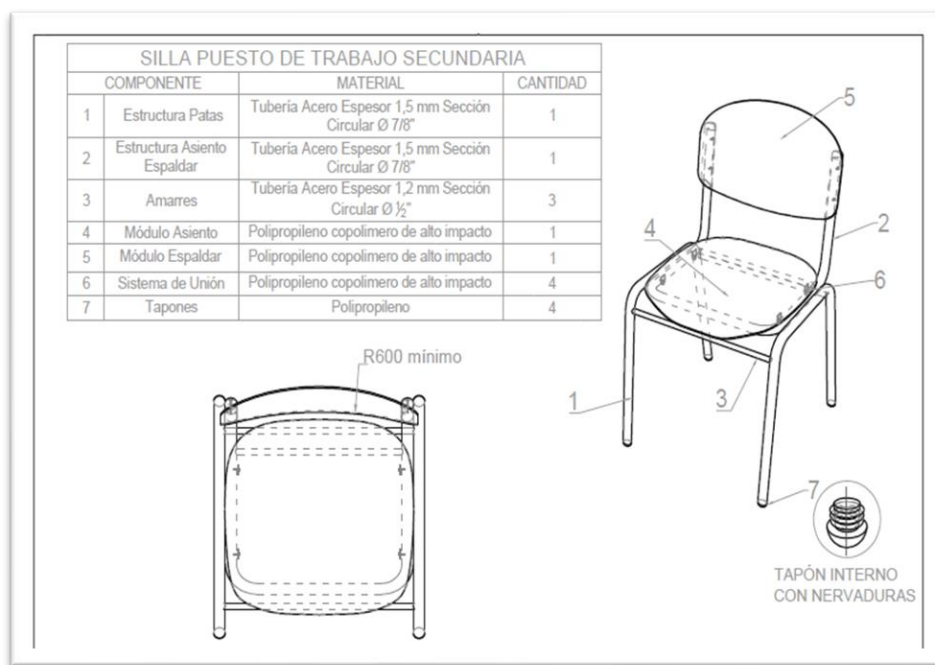

Fuente: Manual de Dotaciones MEN, 2020



Ilustración 6 Mesa Puesto de Trabajo Secundaria

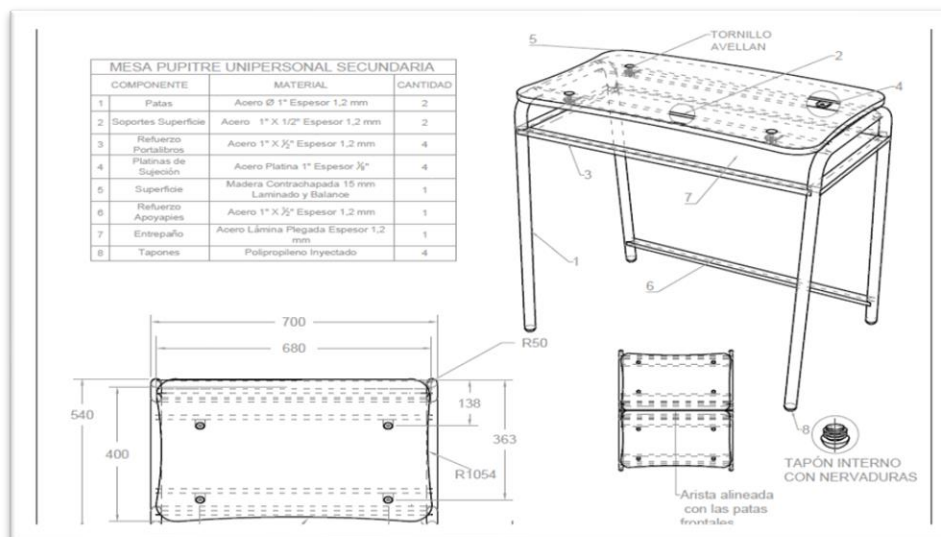

Fuente: Manual de Dotaciones MEN, 2020

4. Especificaciones Técnicas Casilleros Alumnos

MUEBLE DE ALMACENAMIENTO TIPO CASILLERO PARA LOS ALUMNOS – con espacio para diez (10) estudiantes con las siguientes especificaciones técnicas: Lámina plegada espesor de pared 1,2 mm, Lámina plegada en omega espesor de pared 1,2 mm, Diámetro por orificio 4 mm cantidad por puerta 41 en patrón circular, Lámina plegada en omega espesor de pared 1,5 mm, Platina espesor de pared 1/8" X 20 mm de ancho, Comercial dos (2) por puerta



Ilustración 7 Mueble Casilleros 10 alumnos

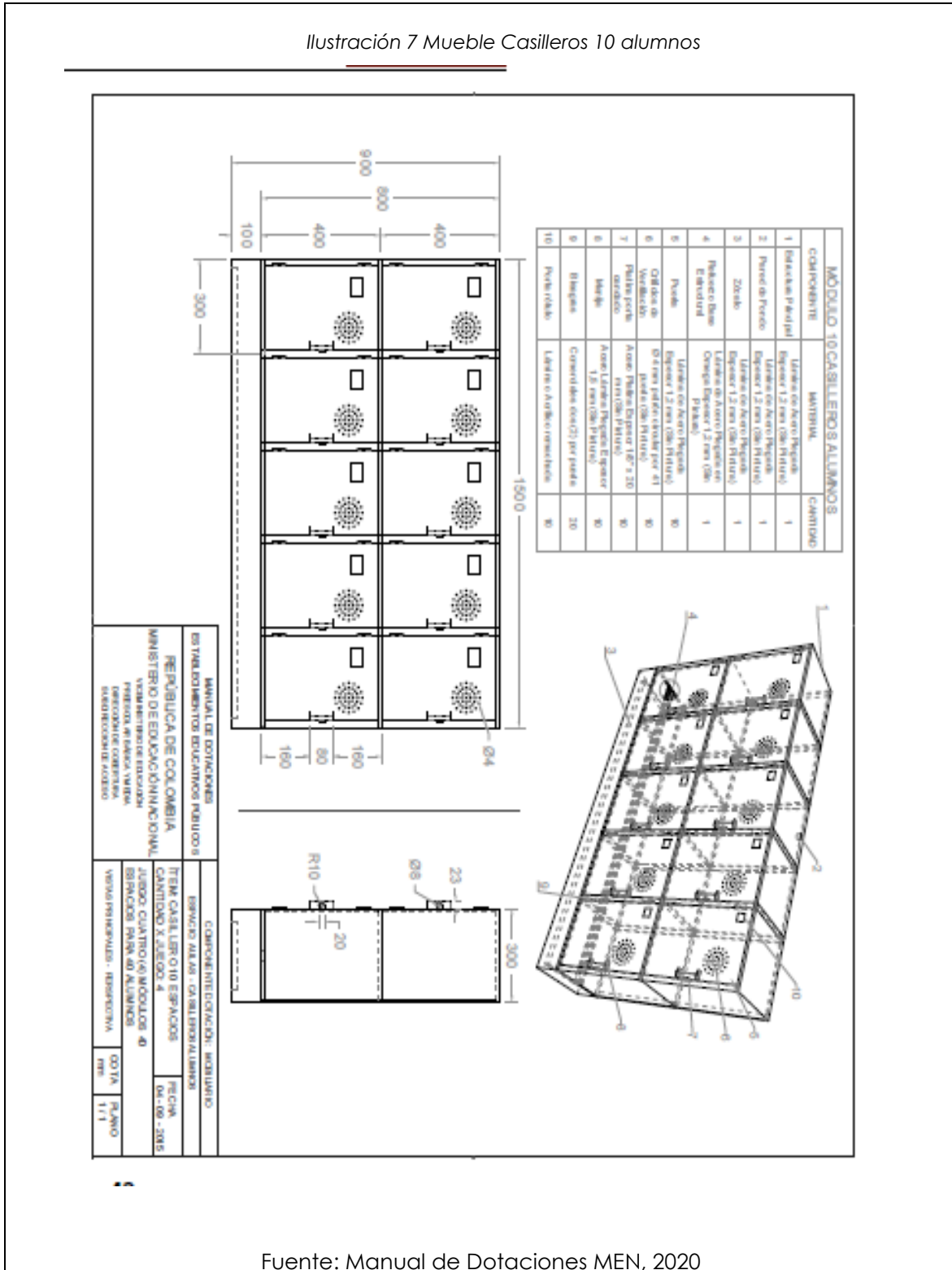

Fuente: Manual de Dotaciones MEN, 2020



5. Especificaciones Técnicas Puesto de trabajo Docente

PUESTO DE TRABAJO DOCENTE – Compuesto por (1) Mesa con las Sigüientes Especificaciones técnicas: Tubo cold rolled sección redonda de 1 1/2" de diámetro, espesor de pared de 1,2 mm mínimo. (Sin pintura), Tubo cold rolled sección cuadrada de 1", espesor de pared de 1,2 mm mínimo. (Sin pintura), Tubo cold rolled sección rectangular de 12,5 x 25 mm, espesor de pared de 1,2mm mínimo. (Sin pintura), Platina 1" espesor nominal 1/8", Contrachapada de 14 mm, Lámina plegada espesor de pared 1,2 mm, Tubo cold rolled sección rectangular de 12,5 x 25 mm, espesor de pared de 1,2mm mínimo. (Sin pintura), Lámina plegada espesor de pared 1,2mm, Tornillo autoperforante cabeza avellanada estrella de 1/4", Tapón de polipropileno inyectado interno con nervaduras para las patas y Compuesto por (1) Silla con las Sigüientes Especificaciones: Tubo cold rolled redondo de 7/8" de diámetro, espesor de pared de 1,5 mm mínimo. (Sin pintura), Tubo cold rolled redondo de 7/8" de diámetro, espesor de pared de 1,5 mm mínimo. (Sin pintura), Tubo cold rolled redondo de 1/2" de diámetro, espesor de pared 1,2 mm mínimo. (Sin pintura), Polipropileno inyectado de alto impacto con aditivo filtro UV, Polipropileno inyectado de alto impacto con aditivo filtro UV, Tapón de polipropileno inyectado semiesférico interno con nervaduras para las patas



Ilustración 8 Mesa Puesto de Trabajo Docente

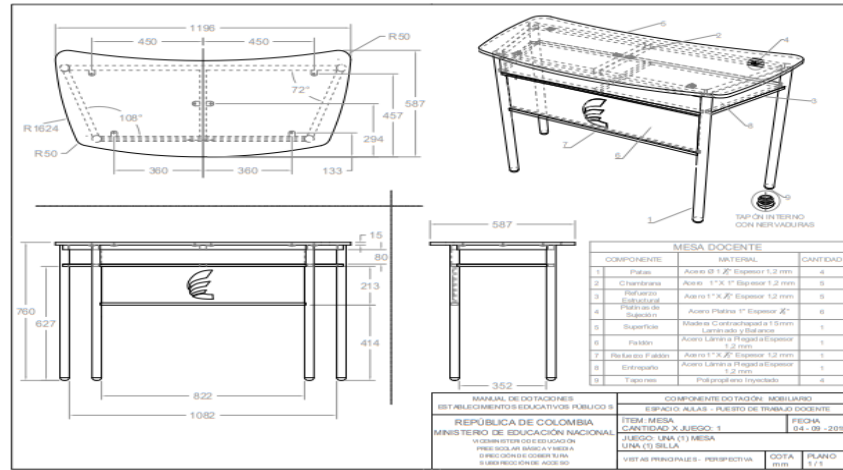

Fuente: Manual de Dotaciones MEN, 2020

Ilustración 9 Silla Puesto de Trabajo Docente

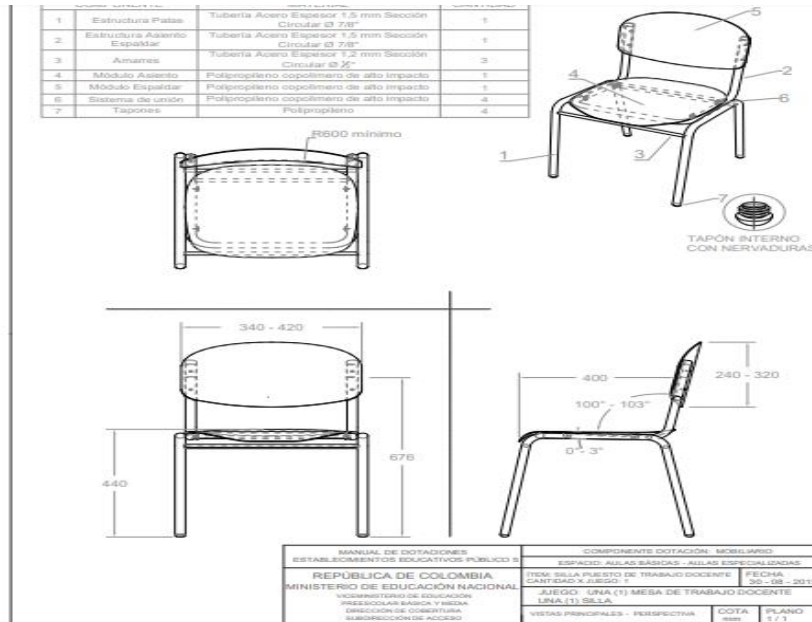

Fuente: Manual de Dotaciones MEN, 2020



6. Especificaciones Técnicas Tablero

TABLERO – Compuesto por (1) Tablero para aula académica con las siguientes especificaciones técnicas: Comercial para tableros espesor de pared mínimo 1 mm, Polipropileno Copolímero, Macizo, Aglomerado de partículas espesor mínimo 9 mm, Espesor de pared mínimo 1 mm, Comercial Auto perforante

Ilustración 10 Tablero

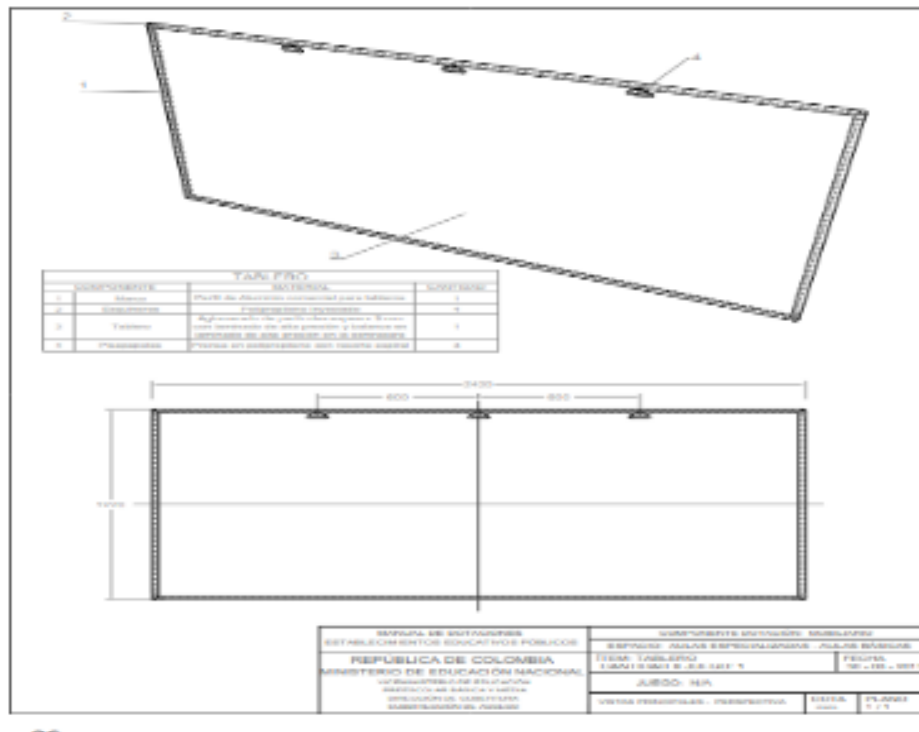

Fuente: Manual de Dotaciones MEN, 2020

7. Especificaciones Técnicas Punto Ecologico

PUNTO ECOLOGICO - Compuesto por (3) Canecas con las siguientes especificaciones técnicas: Lámina figurada, espesor de pared de 1,4 mm mínimo. (Sin pintura), Lámina figurada, espesor de pared de 1,4 mm mínimo. (Sin pintura), Tornillo comercial de anclaje de acuerdo con el tipo de pared diámetro nominal 5/16"



Ilustración 11 Punto Ecológico



Fuente: Manual de Dotaciones MEN, 2020



10. ANÁLISIS DE RIESGOS ALTERNATIVA

Riesgos					
<i>Análisis de los riesgos que pueda tener la elaboración, ejecución y liquidación del proyecto</i>					
Tipo de Riesgo	Descripción del Riesgo	Probabilidad	Impacto	Efectos	Medidas de Mitigación
1. Propósito (objetivo General): Mejorar la calidad educativa de los niños, niñas, jóvenes y adolescentes que asisten a las Instituciones Educativas del municipio de Cajamarca Tolima					
Financieros	No encontrar financiamiento por parte del sector privado en el País	1. Raro	4. Mayor	Disminución de la calidad Educativa en el municipio de Cajamarca	Buscar Inversionistas que se vinculen al programa de Obras Por Impuestos y así poder contar con la financiación del proyecto
2. Componente: Instituciones Educativas Dotadas					
Asociados a fenómenos de origen socio-natural: inundaciones, movimientos en masa, incendios forestales	Fenómenos naturales que sean perjudicadas las salas de sistemas de las Instituciones Educativas a Beneficiarse del Proyecto	3. Moderado	3. Moderado	Dstrucción de los pupitres actuales y las dotaciones	Realizar plan de emergencia en caso de posible fenómeno natural
3. Actividades: Puesto de Trabajo					
De mercado	No encontrar en el mercado la referencia solicitada en la actividad del proyecto	2. Improbable	2. Menor	Que el posible inversionista no pueda ejecutar el proyecto por la falta de oferente en el mercado	Realizar estudio de mercado, con el fin de obtener entidades que puedan dotar la cantidad de mobiliario solicitado en el proyecto



11. ESQUEMA DE FUENTES DE FINANCIACIÓN

Fuentes de financiación del proyecto				
Relacionar la todas las fuentes de recurso que se requieran para la financiación del proyecto, así como su procedencia				
Etapa	Entidad	Tipo de Entidad	Tipo de Recurso	Valor
Inversión	Sector Privado	Otros	Obras por Impuestos	\$1.555.259.633,00
	TOTAL			\$1.555.259.633,00

12. INDICADORES DE PRODUCTO

Indicadores de producto

01 - Objetivo 1

1. Contar con espacios adecuados para una formación integral.

Producto

1.1. Infraestructura educativa dotada (Producto principal del proyecto)

Indicador

1.1.1 Sedes dotadas

Medido a través de: Número de sedes

Meta total: 32,0000

Fórmula:

Es acumulativo: No

Es Principal: Si

Programación de indicadores

Periodo	Meta por periodo	Periodo	Meta por periodo
0	32,0000		



13. INDICADORES DE GESTION

Indicadores de gestión

01 - Indicador por proyecto

Indicador

Interventorías Realizadas

Medido a través de: Número

Código: 9900G011

Fórmula: Ir

Tipo de Fuente: Informe

Fuente de Verificación: Informe de interventoría del Proyecto

Programación de indicadores

Periodo	Meta por periodo	Periodo	Valor
0	1	Total:	1

NOTA: Las cantidades acá descritas podrán variar de acuerdo con la instrucción de la Entidad Nacional Competente, lo anterior se definirá dentro de la ejecución contractual.

